

第34回



北信越高等学校空手道新人大会

兼 令和2年度全国高等学校空手道選抜大会北信越地区予選会



浅間山と長野県立武道館

期 日 令和2年11月20日（金）・21日（土）・22日（日）

会 場 長野県立武道館

〒385-0011 長野県佐久市猿久保165-1

Tel 0267-78-5370

主 催 北信越地区空手道協議会

共 催 北信越高等学校体育連盟

後 援 （公財）全国高等学校体育連盟空手道専門部

長野県教育委員会 佐久市教育委員会

長野県高等学校体育連盟 （公財）長野県スポーツ協会

長野県空手道連盟 信濃毎日新聞

主 管 長野県高等学校体育連盟空手道専門部

大会日程・進行表

※進行表は予定時刻です。多少早まる場合もありますので、注意してください。

11月20日（金）

8:00	体育館開館
9:00	競技役員・補助員集合
13:00	公式練習
13:00~15:00	計量
13:30~14:00	審判会議・審判団編成
16:00~16:30	開会式 1) 役員・審判・選手整列 2) 開会宣言 3) 優勝杯返還 4) 大会委員長挨拶 5) 主催者挨拶 6) 審判長諸注意 7) 選手宣誓 8) 退場
17:45	体育館閉館

11月21日（土）1日目

8:00	体育館開館
8:00	競技役員・補助員集合
8:15~8:45	再計量
8:10~8:20	審判員打ち合わせ
8:30	競技開始

種目	招集	競技	Tatami 1	Tatami 2	Tatami 3
1) 女子 個人形 第1ラウンド	8:20	8:30~9:15	Aグループ		Bグループ
2) 男子 個人形 第1ラウンド	9:10	9:20~10:10	Aグループ		Bグループ
3) 女子 個人形 第2ラウンド	10:05	10:15~10:30	Aグループ		Bグループ
4) 男子 個人形 第2ラウンド	10:25	10:35~10:50	Aグループ		Bグループ
5) 女子 団体形 第1ラウンド	10:50	11:00~11:30	Aグループ		Bグループ
6) 男子 団体形 第1ラウンド	11:25	11:35~12:05	Aグループ		Bグループ
7) 女子 団体形 第2ラウンド	12:00	12:10~12:25	Aグループ		Bグループ
8) 男子 団体形 第2ラウンド	12:20	12:30~12:45	Aグループ		Bグループ
昼休み					
9) 男・女 個人形 第3R・第5代表決定戦	13:05	13:15~13:45	Aグループ		Bグループ
10) 男女 個人組手 1~3回戦	13:45	13:55~15:05	女-53kg (6)	女-48kg (8)	女-59kg (7)
11) 男子 個人組手 1~3回戦	14:15		女+59kg (4)	男-68kg (3)	男-61kg (5)
12) 男子 個人組手 1~3回戦	14:30		男-55kg (5)	男-76kg (4)	男+76kg (3)
13) 女子 団体組手 1~2回戦	15:00	15:10~16:20	T1-1~T1-3	T2-1~T2-4	T3-1~T3-3
14) 男子 団体組手 1~2回戦	16:15	16:25~17:35	T1-1~T1-4	T2-1~T2-4	T3-1~T3-4

18:00 体育館閉館

11月22日（日）2日目

8:00	体育館開館
8:00	競技役員・補助員集合
8:10	審判員打ち合わせ
8:30	競技開始

種目	招集	競技	Tatami 1	Tatami 2	Tatami 3
1) 男・女 個人形 準決勝戦	8:20	8:30~8:40	男子		女子
2) 男・女 個人形 決勝		8:45~8:55	男子		女子
3) 男子団体形（第3R・準決勝・第5代表決定戦）・女子団体形（3位決定戦）	8:50	9:00~9:40	男子		女子
4) 男・女 団体形 決勝		9:45~9:55	男子		女子
5) 男・女 個人組手 準決勝	9:50	10:00~10:25	女-48kg女・女-53kg・女-59kg	女+59kg・男-55kg・男-61kg	男-68kg・男-76kg・男+76kg
6) 男・女 団体組手 準決勝 男子第5代表1回戦	10:20	10:30~11:10	男子 T1'-1~T1'-2	女子 T2'-1~T2'-2	男子第5代表1回戦 T3'-1~T3'-2
7) 男・女 個人組手 決勝	11:05	11:15~11:40	男子 T1F-1~T1F-5	女子 T2F-1~T2F-4	
8) 男・女 個人組手 選抜代表決定戦	11:35	11:45~12:05	男子 T1-1~T1-4	女子 T2-1~T2-3	
9) 男・女 団体組手 決勝 第5代表決定戦	12:00	12:10~12:35	男子 T1F	女子 T2F	第5代表決定戦 T3F

12:40 ~ 12:50 審判団解散式、閉会式準備

12:55 ~ 13:05 閉会式 1) 役員・審判・選手整列 2) 成績発表・表彰 3) 挨拶
4) 講評 5) 閉会宣言 6) 役員・審判・選手退場

14:00厳守 体育館閉館

男子団体組手

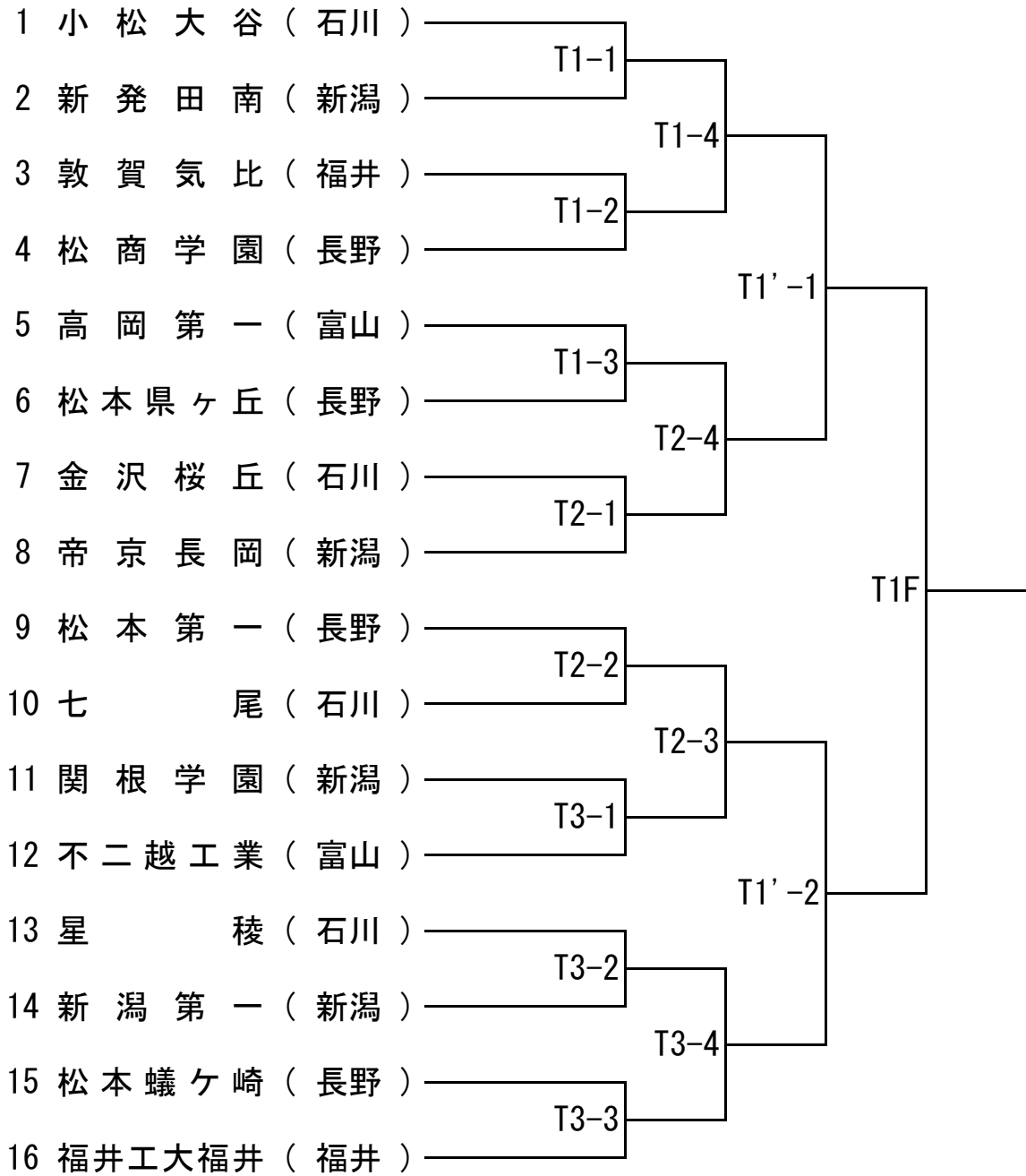

女子団体組手

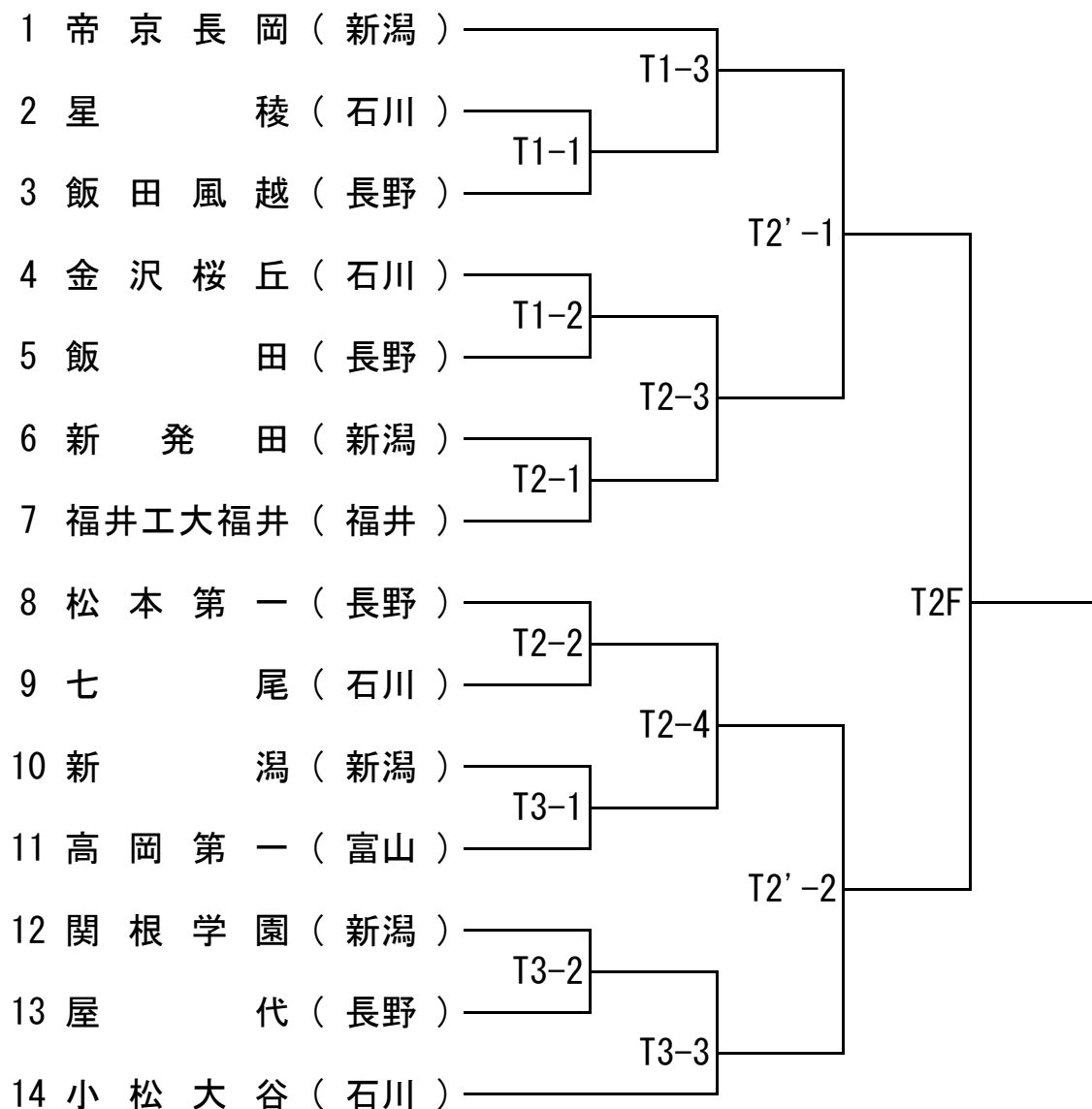

男子団体形

決勝戦
得意形 B
準決勝1位が赤、演武順は赤から

準決勝戦
得意形 B
得点の低い方が赤、演武順は赤から

第3ラウンド
得意形 B
得点の低い方が赤、演武順は赤から

第2ラウンド
得意形 A
演武順はランダム抽選

第1ラウンド
第1指定形
第2指定形
(上位4校進出)

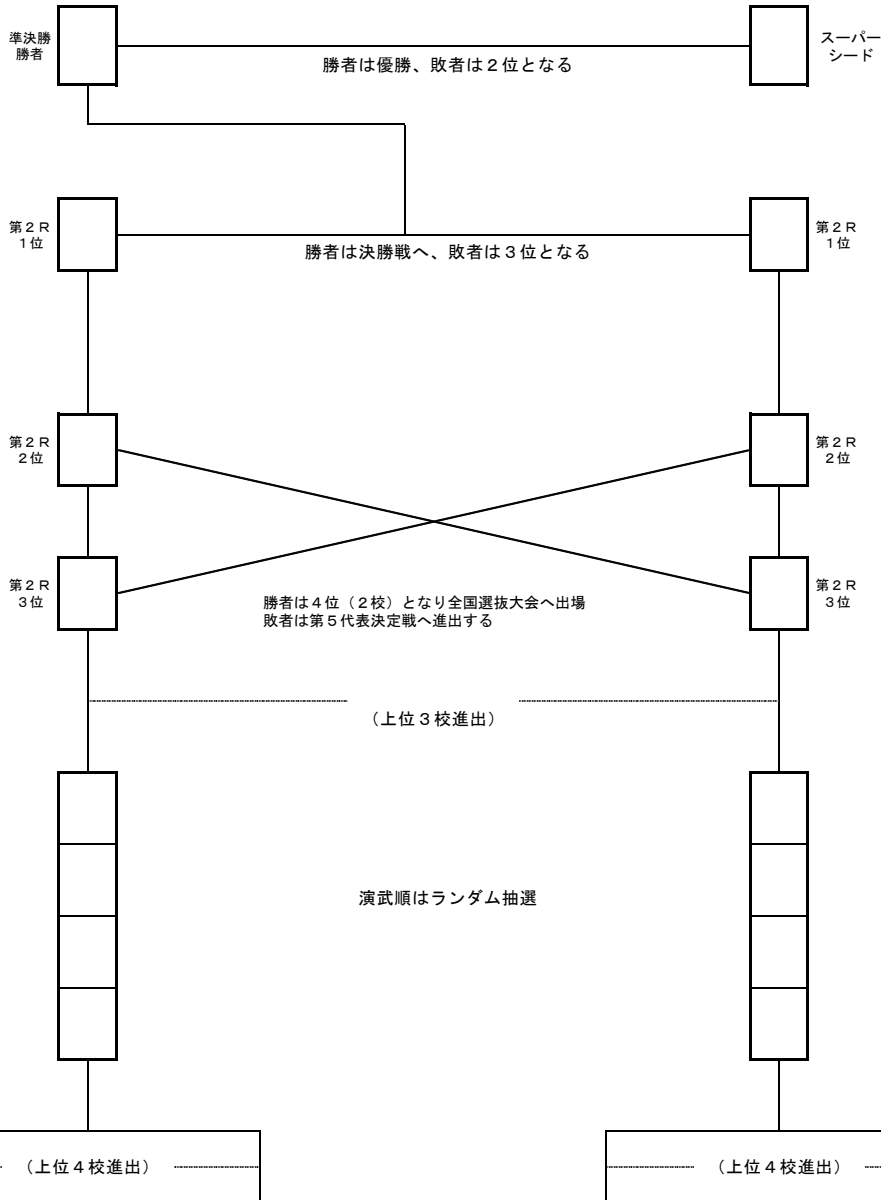

A 1	関根学園	A 5	松本第一
A 2	七尾	A 6	新潟第一
A 3	飯田OIDE長姫	A 7	金沢桜丘
A 4	不二越工業	A 8	敦賀気比

Aプール(帯:赤)
第2Rまでは同じ色

B 1	飯田風越	B 5	星稜
B 2	十日町	B 6	高岡第一
B 3	金沢西	B 7	松商学園
B 4	帝京長岡		

Bプール(帯:青)
第2Rまでは同じ色

男子団体形 (15校)

Aグループ	学校	都道府県	第1ラウンド			第2ラウンド		
			形	得点	順位	形	得点	順位
A 1	関根学園	新潟						
A 2	七尾	石川						
A 3	飯田OIDE長姫	長野						
A 4	不二越工業	富山						
A 5	松本第一	長野						
A 6	新潟第一	新潟						
A 7	金沢桜丘	石川						
A 8	敦賀気比	福井						

Bグループ	学校	都道府県	第1ラウンド			第2ラウンド		
			形	得点	順位	形	得点	順位
B 1	飯田風越	長野						
B 2	十日町	新潟						
B 3	金沢西	石川						
B 4	帝京長岡	新潟						
B 5	星稜	石川						
B 6	高岡第一	富山						
B 7	松商学園	長野						

男子団体形 (第3ラウンド～決勝戦・第5代表決定戦)

決勝	学校	都道府県	帯	決勝		
				形	得点	順位
準決1位			赤			
スーパーシード	小松大谷	石川	青			

準決勝	学校	都道府県	帯	準決勝		
				形	得点	順位
A1位						
B1位						

第3R①	学校	都道府県	帯	3位決定		
				形	得点	順位
A2位						
B3位						
第3R②	学校	都道府県	帯	3位決定		
				形	得点	順位
A3位						
B2位						

第5代表決定戦	学校	都道府県	帯	第5代表(得意形B)		
				形	得点	順位
第3R①の敗者						
第3R②の敗者						

女子団体形

決勝戦

得意形B
得点の低い方が赤

3位決定戦

得意形B
得点の低い方が赤

第2ラウンド

得意形A

第1ラウンド

第1指定形
第2指定形

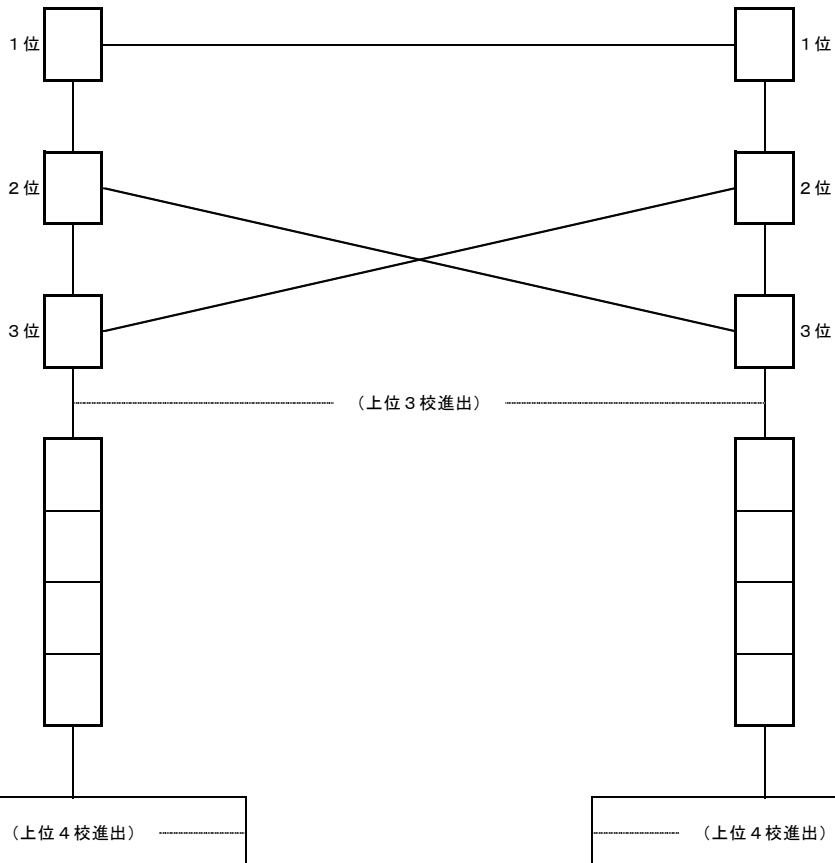

A 1	飯田	A 6	帝京長岡
A 2	七尾	A 7	松本第一
A 3	新潟		
A 4	金沢西		
A 5	高岡第一		

Aプール（帯：赤）
第2Rまでは同じ色

B 1	金沢桜丘	B 6	敦賀気比
B 2	十日町	B 7	星稜
B 3	飯田風越		
B 4	関根学園		
B 5	松商学園		

Bプール（帯：青）
第2Rまでは同じ色

女子団体形 (14校)

Aプール	学校	都道府県	第1ラウンド			第2ラウンド		
			形	得点	順位	形	得点	順位
A 1	飯田	長野						
A 2	七尾	石川						
A 3	新潟	新潟						
A 4	金沢西	石川						
A 5	高岡第一	富山						
A 6	帝京長岡	新潟						
A 7	松本第一	長野						

Bプール	学校	都道府県	第1ラウンド			第2ラウンド		
			形	得点	順位	形	得点	順位
B 1	金沢桜丘	石川						
B 2	十日町	新潟						
B 3	飯田風越	長野						
B 4	関根学園	新潟						
B 5	松商学園	長野						
B 6	敦賀気比	福井						
B 7	星稜	石川						

女子団体形 (メダルマッチ)

決勝	学校	都道府県	帯	決勝		
				形	得点	順位
A 1 位						
B 1 位						

3位決定	学校	都道府県	帯	3位決定		
				形	得点	順位
A 2 位						
B 3 位						

A 3 位						
B 2 位						

男子個人形

決勝戦
得意形 B
準決勝 1 位が赤、演武順は赤から

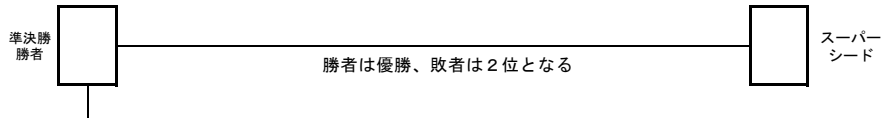

準決勝戦
得意形 B
得点の低い方が赤、演武順は赤から

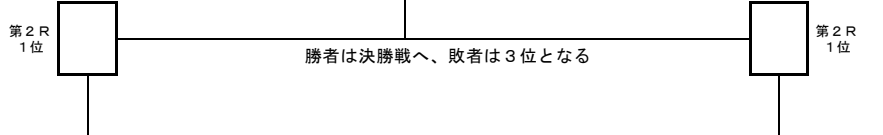

第 3 ラウンド
得意形 B
得点の低い方が赤、演武順は赤の選手から

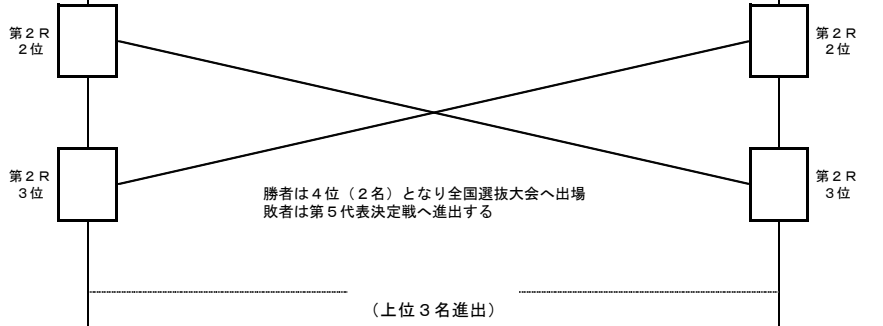

第 2 ラウンド
得意形 A

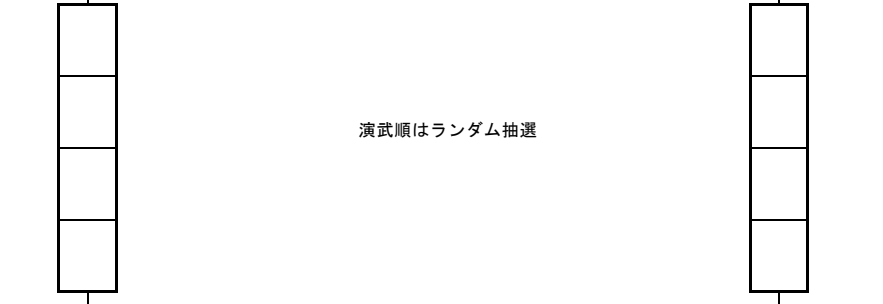

第 1 ラウンド
第 1 指定形
第 2 指定形



A 1	高木 天太	A 7	木村 真人
A 2	樋口 輝	A 8	山口 卿太郎
A 3	塩谷 康生	A 9	小林 雅昂
A 4	谷口 蓮	A 10	相川 透輝
A 5	小林 蒼空	A 11	田中 克典
A 6	宮西 龍之介	A 12	嶋倉 賢人

(帯の色は赤 第 2 R まで同じ色)

B 1	堀 雄翔	B 7	小島 空
B 2	青木 健真	B 8	福原 結太
B 3	小林 樹生	B 9	松井 比吹
B 4	大立 晃旗	B 10	田中 大翔
B 5	中丸 悠介	B 11	小石 優樹
B 6	山口 由真		

(帯の色は青 第 2 R まで同じ色)

男子個人形 (23名)

Aプール	選手	学校	都道府県	第1ラウンド			第2ラウンド		
				形	得点	順位	形	得点	順位
A 1	高木天太	松本第一	長野						
A 2	樋口輝	新潟第一	新潟						
A 3	塩谷康生	松商学園	長野						
A 4	谷口蓮	高岡第一	富山						
A 5	小林蒼空	松商学園	長野						
A 6	宮西龍之介	小松大谷	石川						
A 7	木村真人	敦賀気比	福井						
A 8	山口卿太郎	小松大谷	石川						
A 9	小林雅昂	北陸	石川						
A 10	相川透輝	松本第一	長野						
A 11	田中克典	新潟第一	新潟						
A 12	嶋倉賢人	上市	富山						

Bプール	選手	学校	都道府県	第1ラウンド			第2ラウンド		
				形	得点	順位	形	得点	順位
B 1	堀雄翔	松商学園	長野						
B 2	青木健真	藤島	福井						
B 3	小林樹生	飯田OIDE長姫	長野						
B 4	大立晃旗	小松大谷	石川						
B 5	中丸悠介	新潟南	新潟						
B 6	山口由真	松商学園	長野						
B 7	小島空	高岡第一	富山						
B 8	福原結太	十日町	新潟						
B 9	松井比吹	高岡第一	富山						
B 10	田中大翔	敦賀気比	福井						
B 11	小石優樹	小松大谷	石川						

男子個人形 (第3ラウンド～決勝戦・第5代表決定戦)

決勝	選手	学校	都道府県	帯	決勝		
					形	得点	順位
準決1位				赤			
スーパーシード	吉澤 皇	松本県ヶ丘	長野	青			

準決勝	選手	学校	都道府県	帯	準決勝		
					形	得点	順位
A1位							
B1位							

第3R①	選手	学校	都道府県	帯	第3ラウンド		
					形	得点	順位
A2位							
B3位							
第3R②	選手	学校	都道府県	帯	第3ラウンド		
					形	得点	順位
A3位							
B2位							

第5代表決定戦	選手	学校	都道府県	帯	第5代表決定戦(得意形B)		
					形	得点	順位
第3R①の敗者							
第3R②の敗者							

女子個人形

決勝戦

得意形B

準決勝1位が赤、演武順は赤から

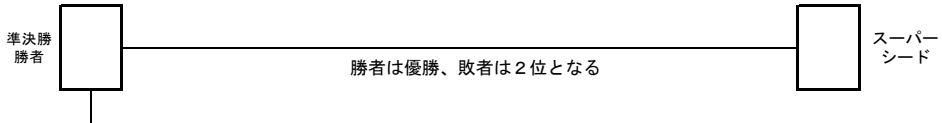

準決勝戦

得意形B

得点の低い方が赤、演武順は赤から

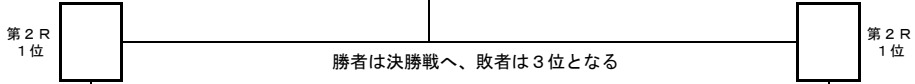

第3ラウンド

得意形B

得点の低い方が赤、演武順は赤の選手から

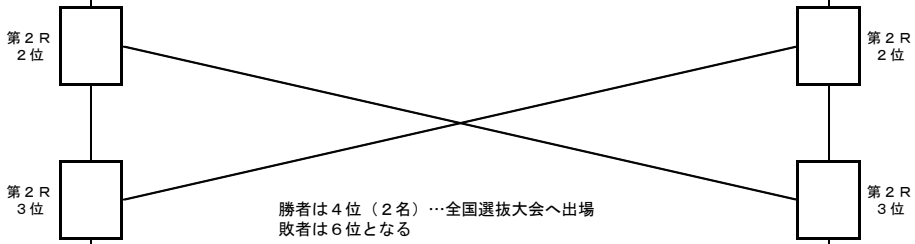

(上位3名進出)

第2ラウンド

得意形A

演武順はランダム抽選



第1ラウンド

第1指定形

第2指定形

全員赤

(上位4名進出)

(上位4名進出)

A 1	北原 柚香	A 7	田伏 叶愛
A 2	坂野 鈴奈	A 8	久保田 結
A 3	加瀬 玲	A 9	田中 はるひ
A 4	服部 凧紗	A 10	吉村 一葉
A 5	須田 瑠姫		
A 6	幅口 佳七歩		

(帯の色は赤 第2Rまでは同じ色)

B 1	山本 愛都	B 7	黒川 心愛
B 2	山川 さくら	B 8	宮原 桜子
B 3	小俣 晴	B 9	増崎 雛
B 4	小林 来凧		
B 5	平澤 こころ		
B 6	橋詰 優佳		

(帯の色は青 第2Rまでは同じ色)

女子個人形 (19名)

Aプール	選手	学校	都道府県	第1ラウンド			第2ラウンド		
				形	得点	順位	形	得点	順位
A 1	北原柚香	松商学園	長野						
A 2	坂野鈴奈	星稜	石川						
A 3	加瀬玲	長野日本大学	長野						
A 4	服部凧紗	帝京長岡	新潟						
A 5	須田瑠姫	飯田	長野						
A 6	幅口佳七歩	桜井	富山						
A 7	田伏叶愛	燕中等教育	新潟						
A 8	久保田結	松本第一	長野						
A 9	田中はるひ	敦賀気比	福井						
A 10	吉村一葉	小松大谷	石川						

Bプール	選手	学校	都道府県	第1ラウンド			第2ラウンド		
				形	得点	順位	形	得点	順位
B 1	山本愛都	屋代	長野						
B 2	山川さくら	帝京長岡	新潟						
B 3	小俣晴	松商学園	長野						
B 4	小林來凧	松本第一	長野						
B 5	平澤ころこ	小松大谷	石川						
B 6	橋詰優佳	敦賀気比	福井						
B 7	黒川心愛	小松大谷	石川						
B 8	宮原桜子	高岡第一	富山						
B 9	増崎雛	関根学園	新潟						

女子個人形 (第3ラウンド～決勝戦)

決勝	選手	学校	都道府県	帯	決勝		
					形	得点	順位
準決1位				赤			
スーパーシード	宇海 友里加	松本第一	長野	青			

準決勝	選手	学校	都道府県	帯	準決勝		
					形	得点	順位
A1位							
B1位							

第3R ①	選手	学校	都道府県	帯	第3ラウンド		
					形	得点	順位
A2位							
B3位							
第3R ②	選手	学校	都道府県	帯	第3ラウンド		
					形	得点	順位
A3位							
B2位							

男子個人組手 -55kg

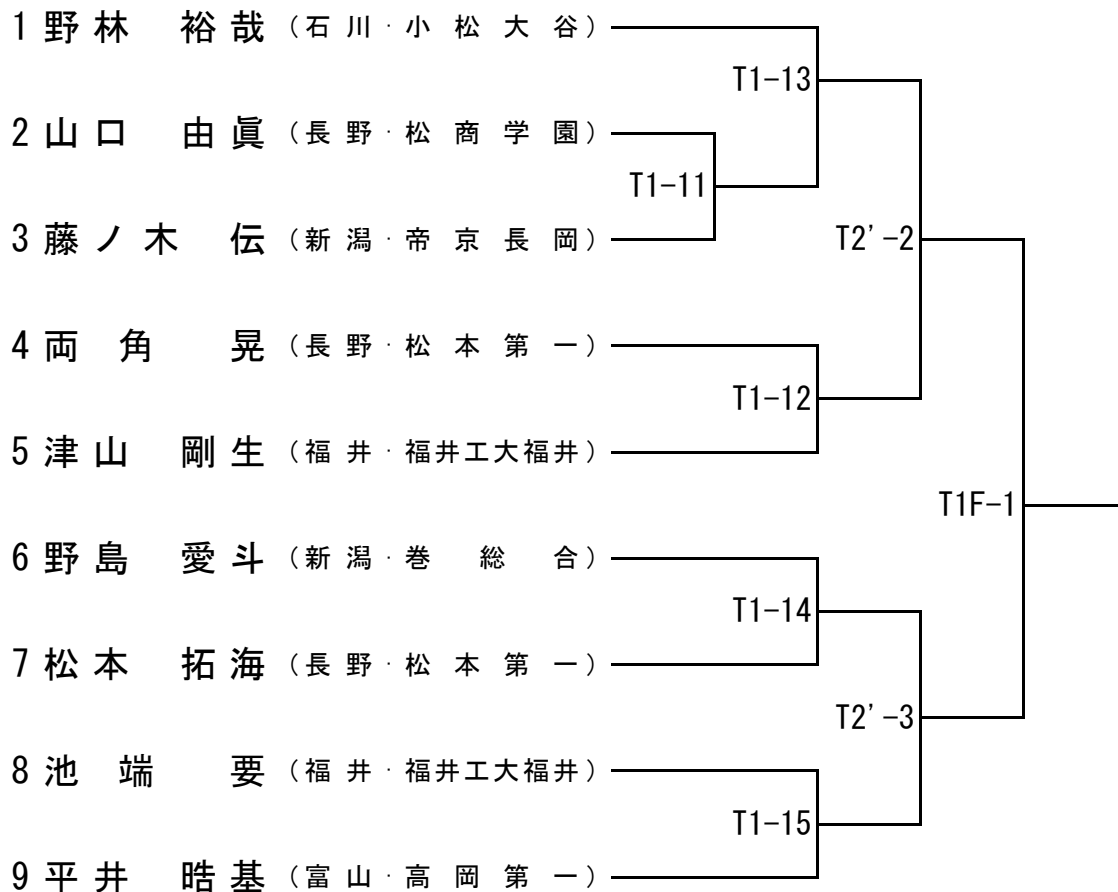

男子個人組手 -61kg

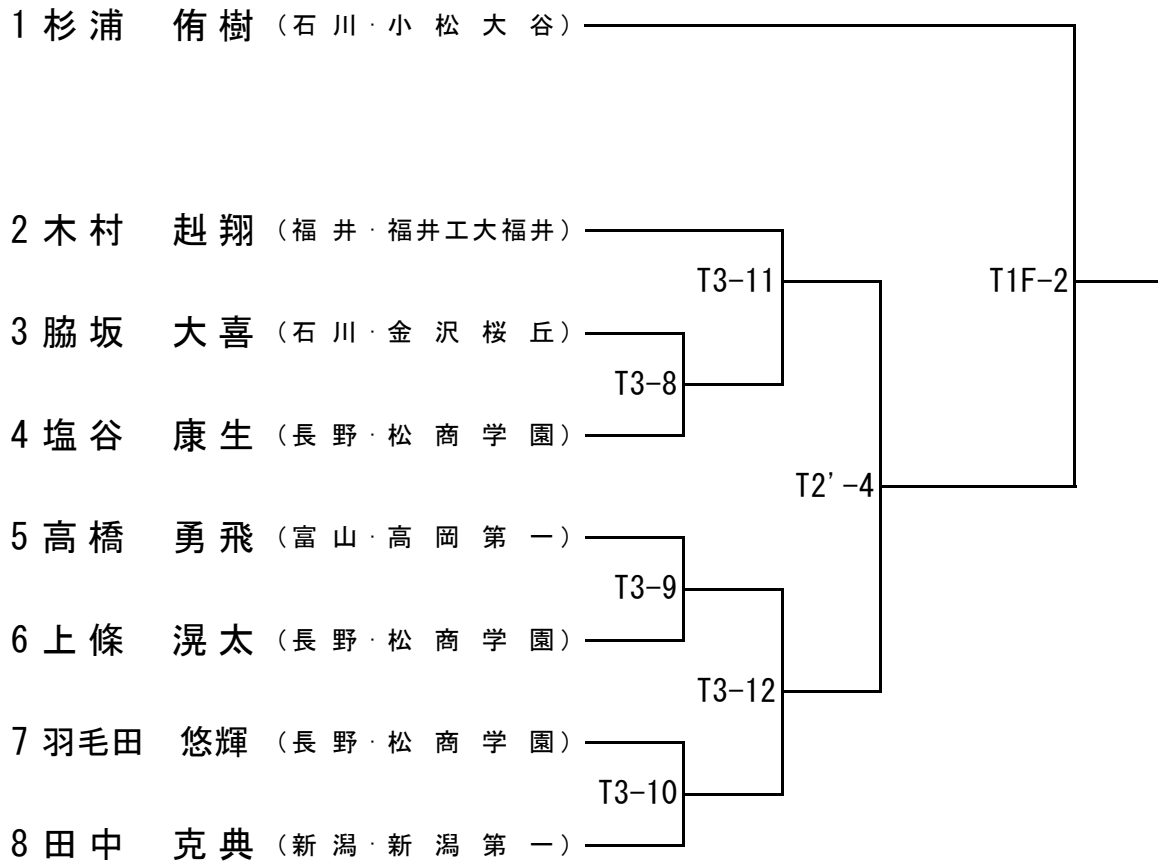

男子個人組手 -68kg

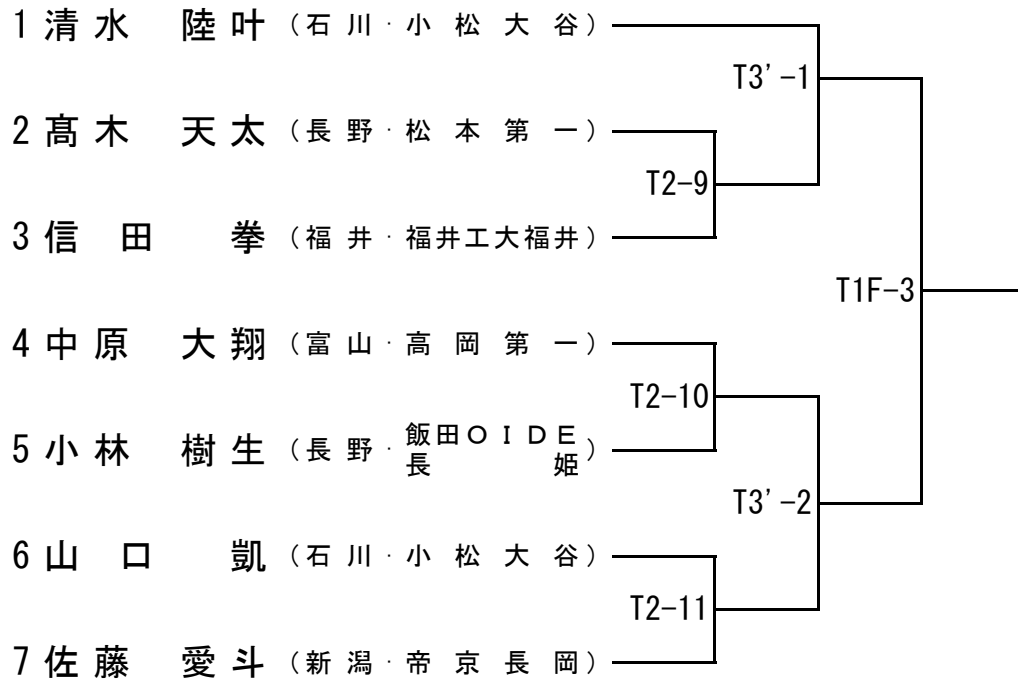

男子個人組手 -76kg

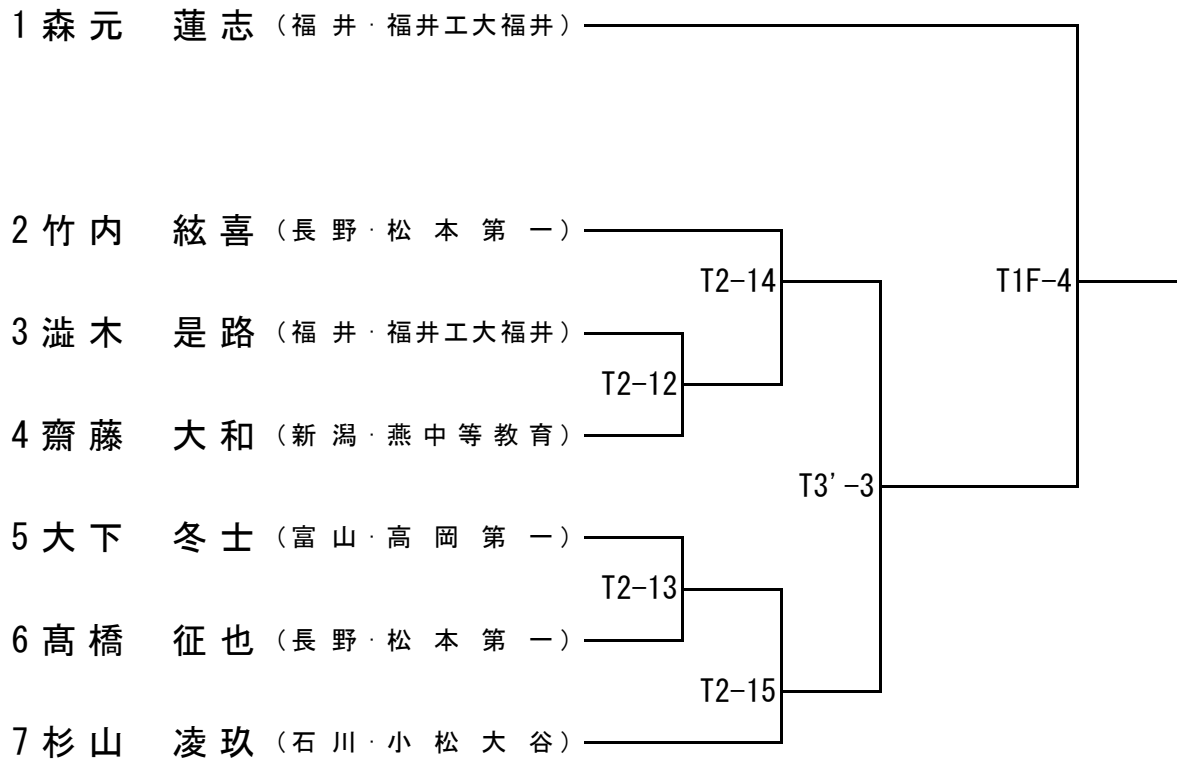

男子個人組手 +76kg

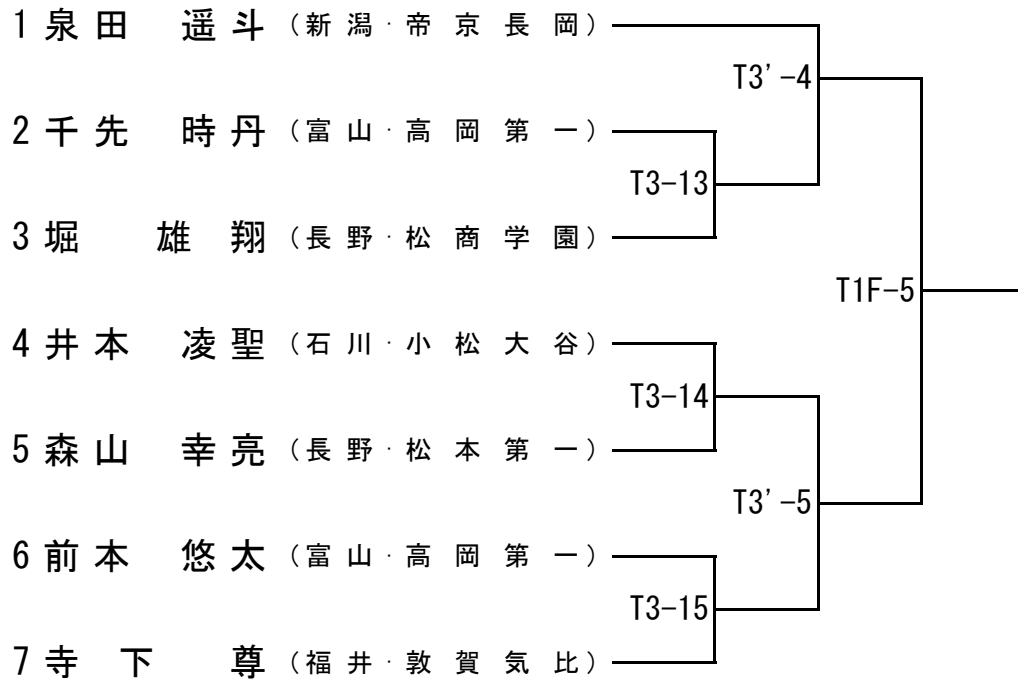

女子個人組手 -48kg

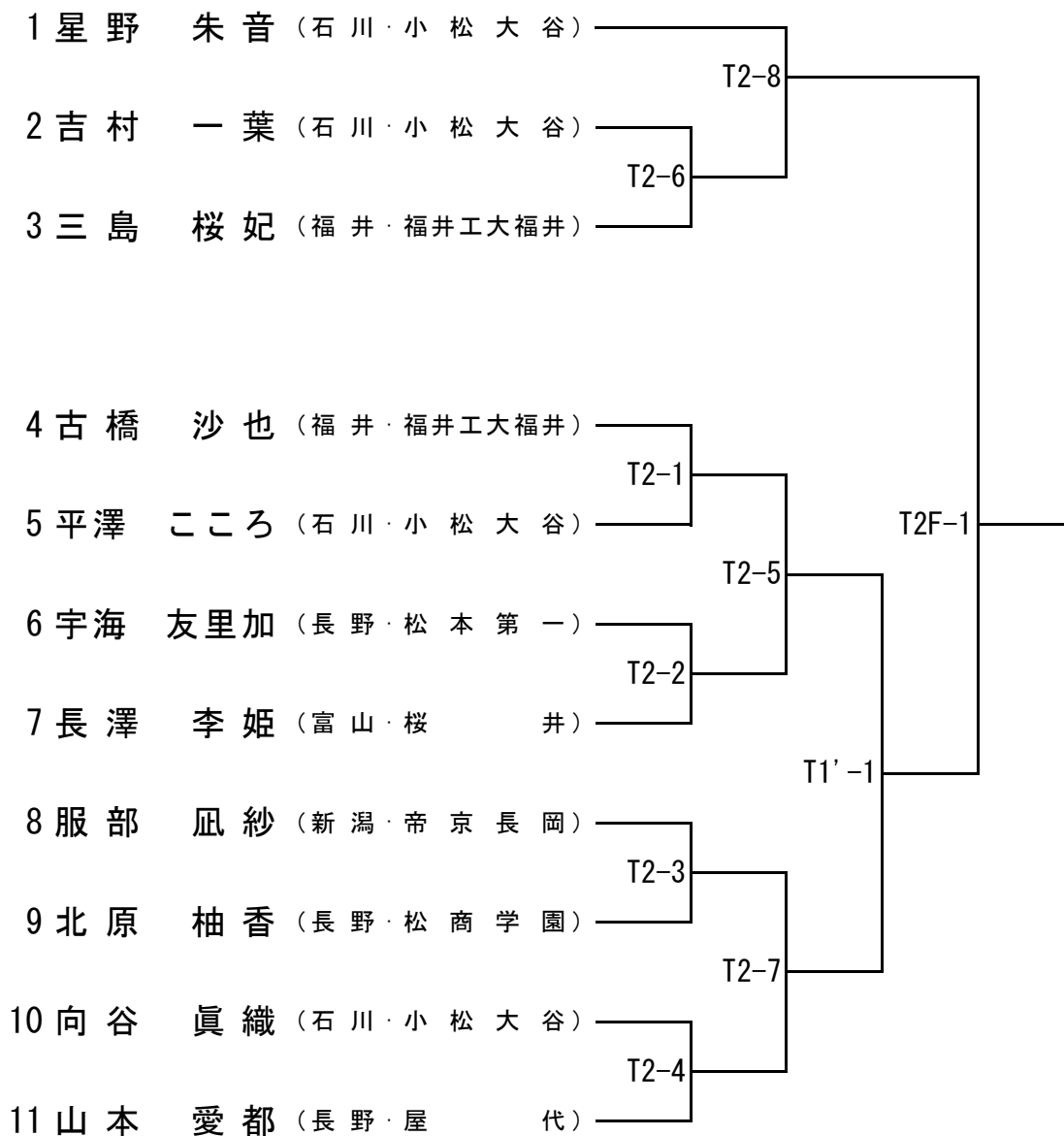

T1'-1の敗者が全国選抜大会代表決定戦へ進出する。

女子個人組手 -53kg

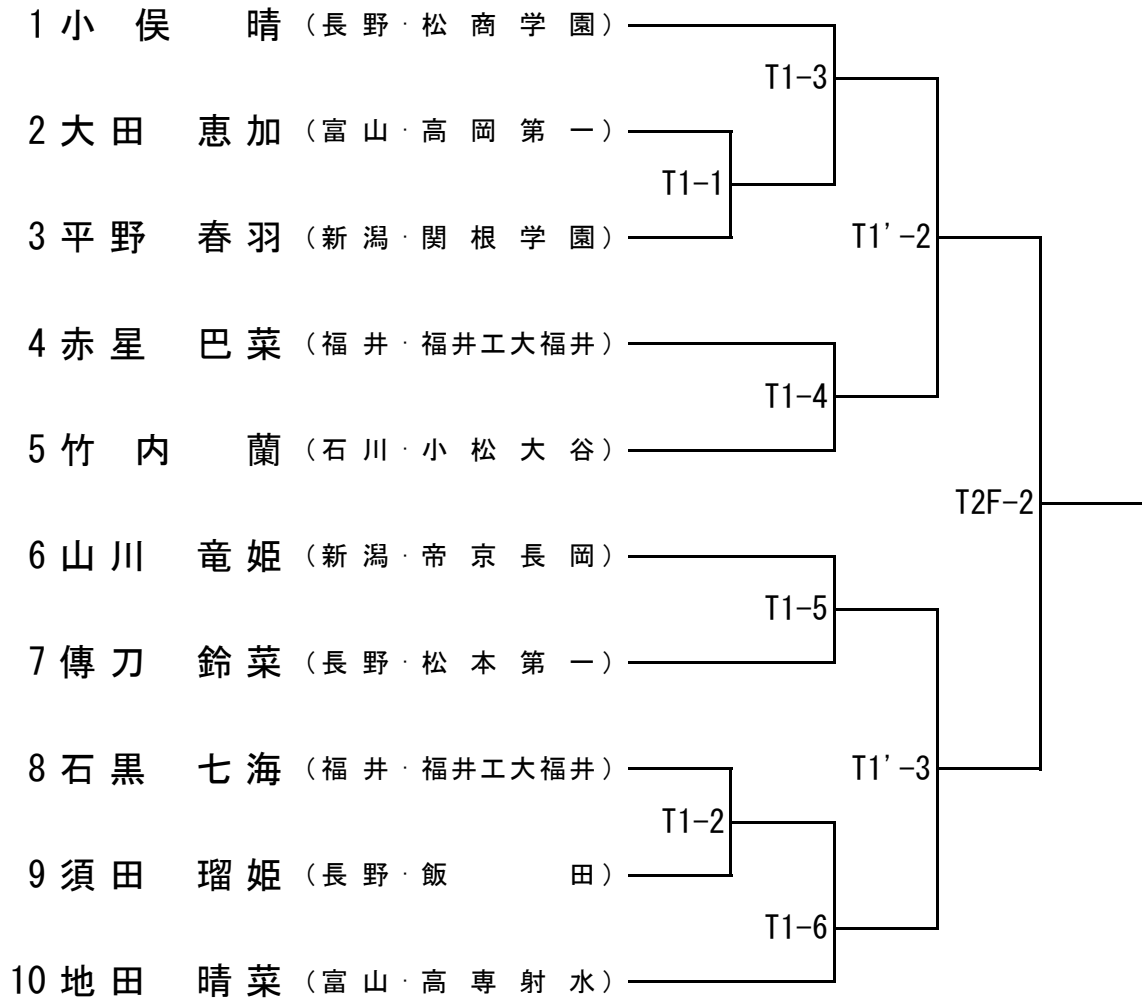

女子個人組手 -59kg

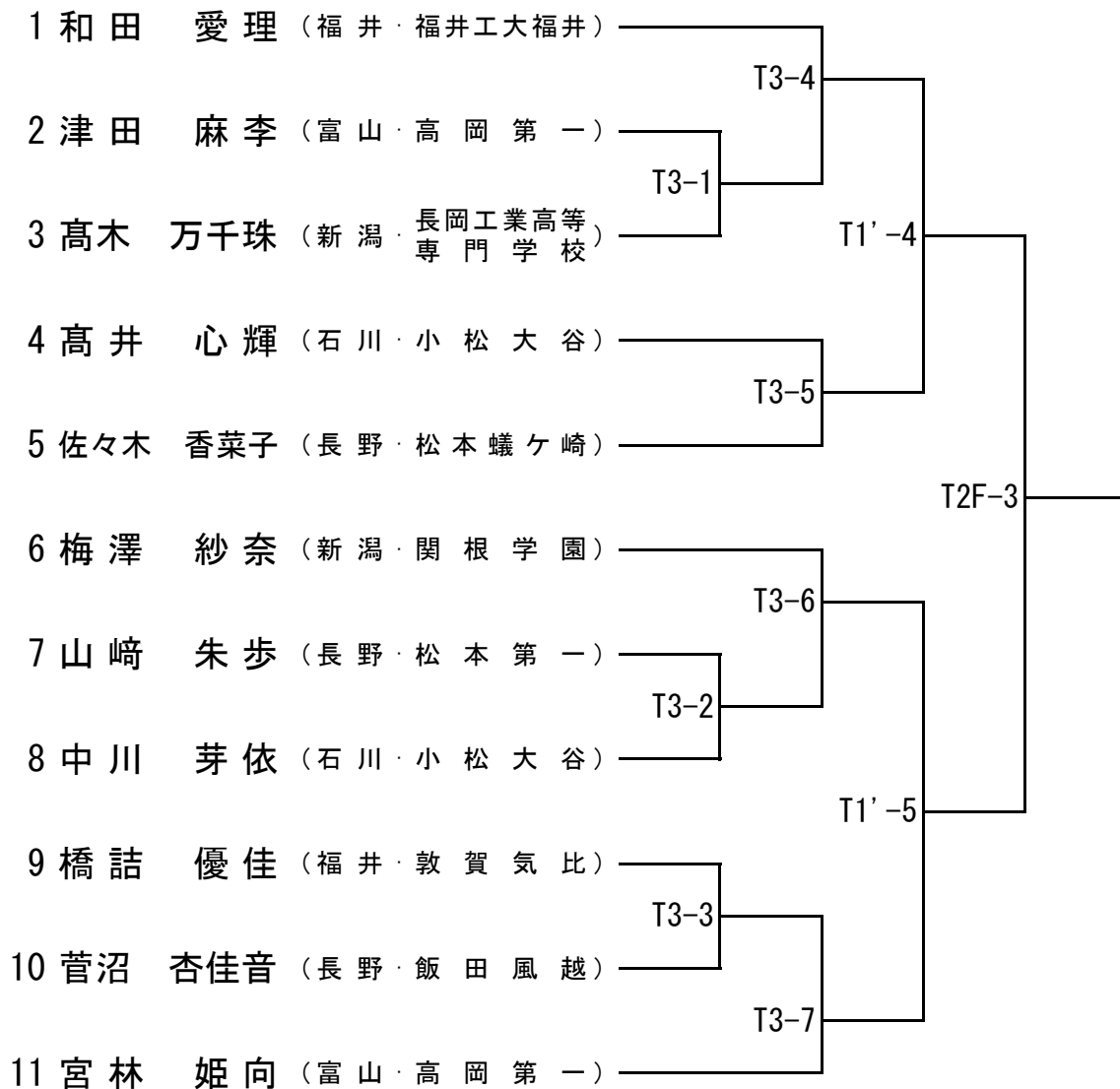

女子個人組手 +59kg

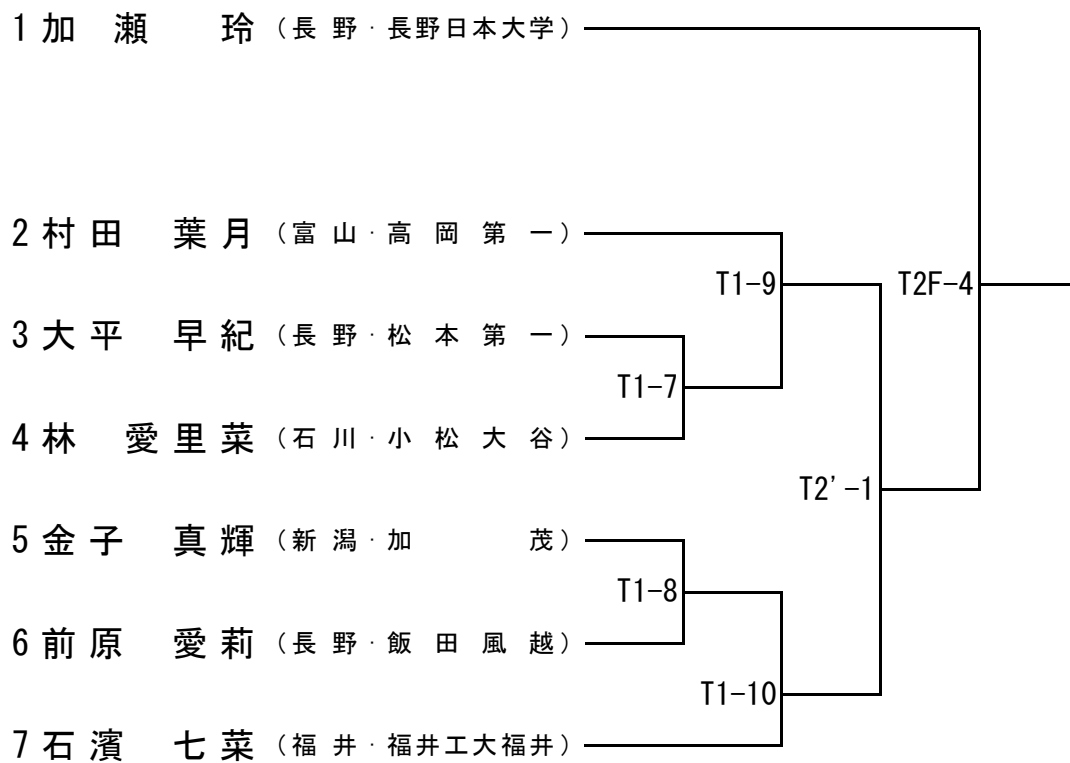

男子個人組手 全国選抜大会代表決定戦

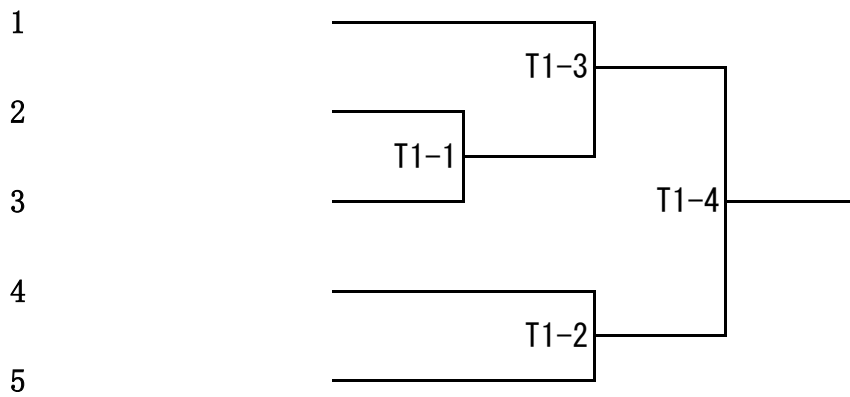

女子個人組手 全国選抜大会代表決定戦

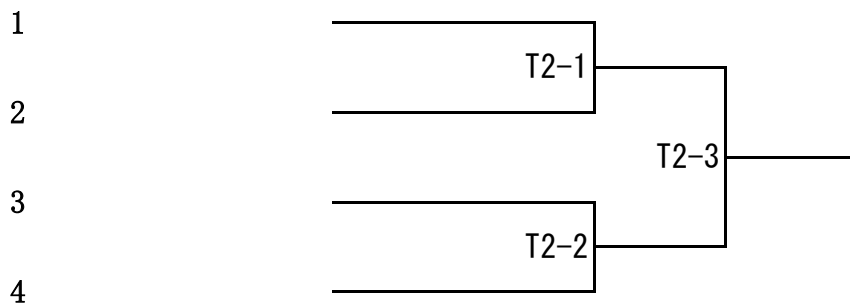

男子団体組手 第5代表決定戦

