

成績一覽表

令和2年度長野県高等学校新人体育大会 空手道競技大会

期日 令和2年10月24日(土)~25日(日)

会場

下諏訪体育館

種目		第1位	第2位	第3位	第4位	
男子	団体	松本第一 高校	松商学園 高校	松本県ヶ丘高校	松本蟻ヶ崎高校	
		第1位	第2位	第3位	第4位	
	個人 -55kg	両角晃	松本拓海	山口由真	湯本喜成	
		松本第一 高校	松本第一 高校	松商学園 高校	須坂 高校	
	個人 -61kg	第1位	第2位	第3位	第4位	
		塩谷康生	上條滉太	羽毛田悠輝	相川透輝	
	個人 -68kg	松商学園 高校	松商学園 高校	松商学園 高校	松本第一 高校	
		第1位	第2位	第3位	第4位	
	個人 -76kg	高木天太	小林樹生	田中龍之介	宮澤晴磨	
		松本第一 高校	飯田OIDE長姫 高校	市立長野 高校	松本蟻ヶ崎 高校	
	個人 +76kg	第1位	第2位	第3位	第4位	
		竹内絃喜	高橋征也			
	個人 +76kg	松本第一 高校	松本第一 高校	高校	高校	
		第1位	第2位	第3位	第4位	
	形	団体	堀雄翔	森山幸亮		
			松商学園 高校	松本第一 高校	高校	高校
		個人	第1位	第2位	第3位	第4位
			松商学園 高校	松本第一 高校	飯田OIDE長姫 高校	飯田風越 高校
			第1位	第2位	第3位	第4位
			相川透輝	吉澤皐	山口由真	小林蒼空
松本第一 高校	松本県ヶ丘 高校	松商学園 高校	松商学園 高校			
第5位						
女子	団体	堀雄翔	高木天太	塩谷康生	小林樹生	
		松商学園 高校	松本第一 高校	松商学園 高校	飯田OIDE長姫 高校	
	個人 -48kg	第1位	第2位	第3位	第4位	
		山本愛都	宇海友里加	北原柚香	耳塚夢叶	
	屋代 高校	松本第一 高校	松商学園 高校	松商学園 高校		
	個人 -53kg	第1位	第2位	第3位	第4位	
		小侯晴	傳刀鈴菜	須田瑠姫	原田葉里	
	松商学園 高校	松本第一 高校	飯田 高校	飯田 高校		
	個人 -59kg	第1位	第2位	第3位	第4位	
		佐々木香菜子	山崎朱歩	菅沼杏佳音	西村夏希	
	松本蟻ヶ崎 高校	松本第一 高校	飯田風越 高校	屋代 高校		
	個人 +59kg	第1位	第2位	第3位	第4位	
加瀬玲		前原愛莉	大平早紀	平林叶愛		
長野日本大学 高校	飯田風越 高校	松本第一 高校	松本蟻ヶ崎 高校			
形	団体	小侯晴	加瀬玲	山本愛都	北原柚香	
		松商学園 高校	長野日本大学 高校	屋代 高校	松商学園 高校	
	個人	第1位	第2位	第3位	第4位	
		松本第一 高校	松商学園 高校	飯田風越 高校	飯田 高校	
		第1位	第2位	第3位	第4位	
		宇海友里加	久保田結	須田瑠姫	小林來凧	
松本第一 高校	松本第一 高校	飯田 高校	松本第一 高校			
第5位						

男子団体組手

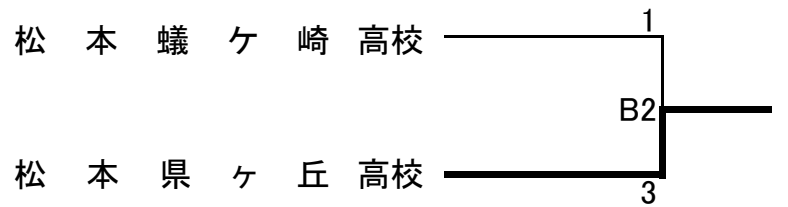
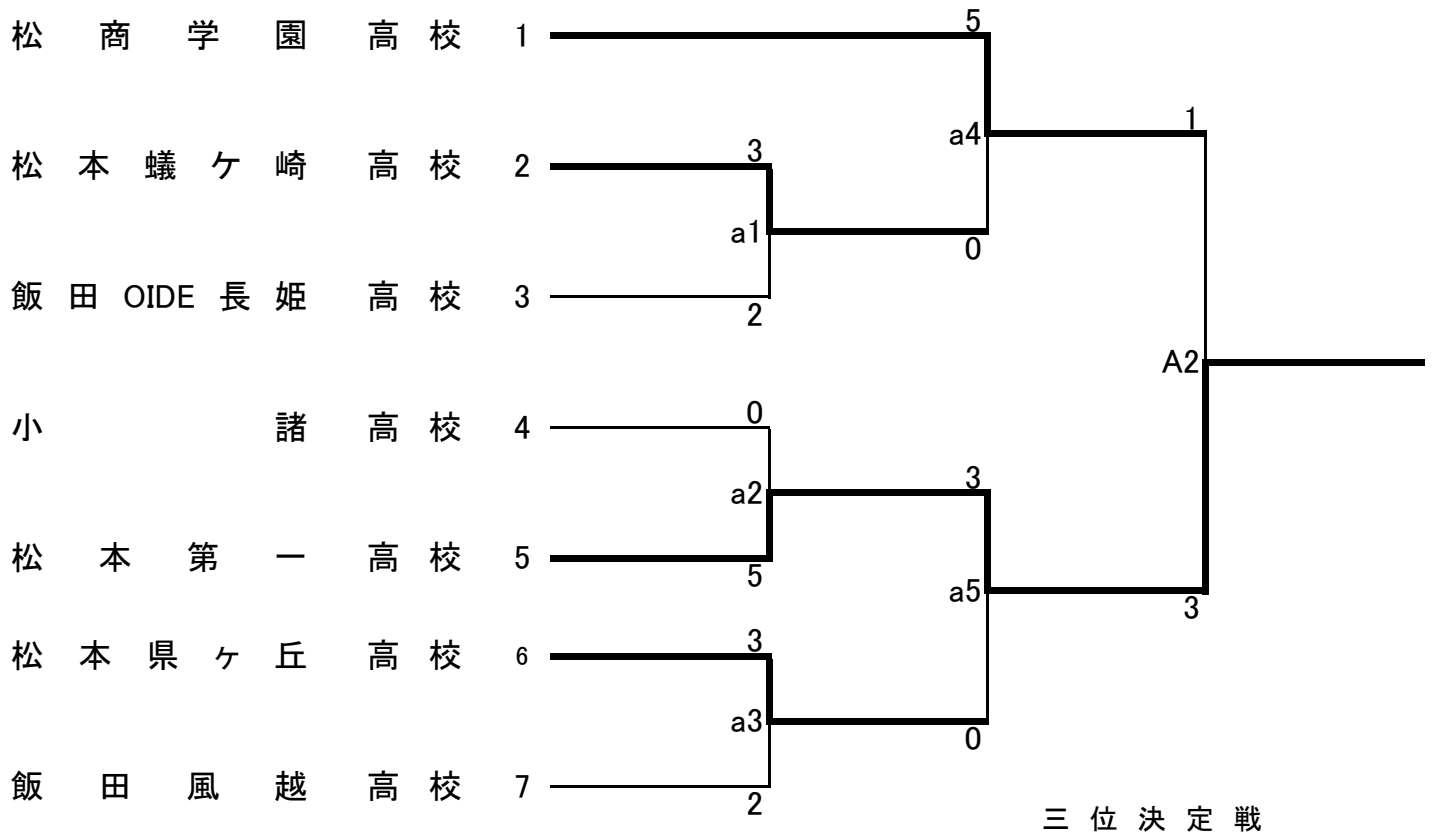

女子団体組手

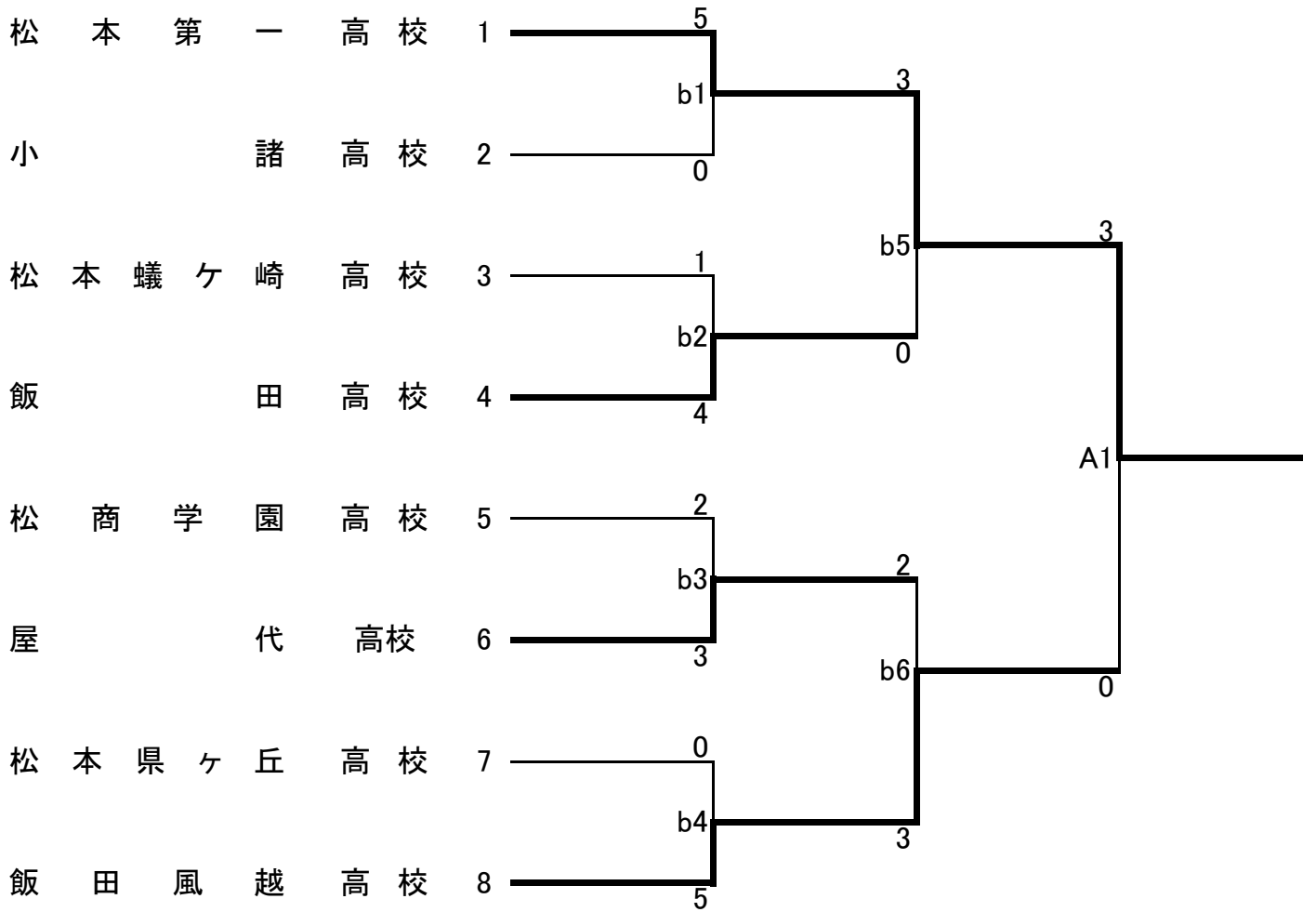

三位決定戦

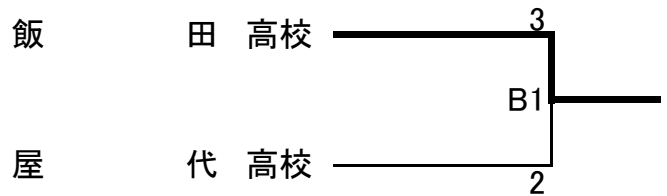

男子団体形

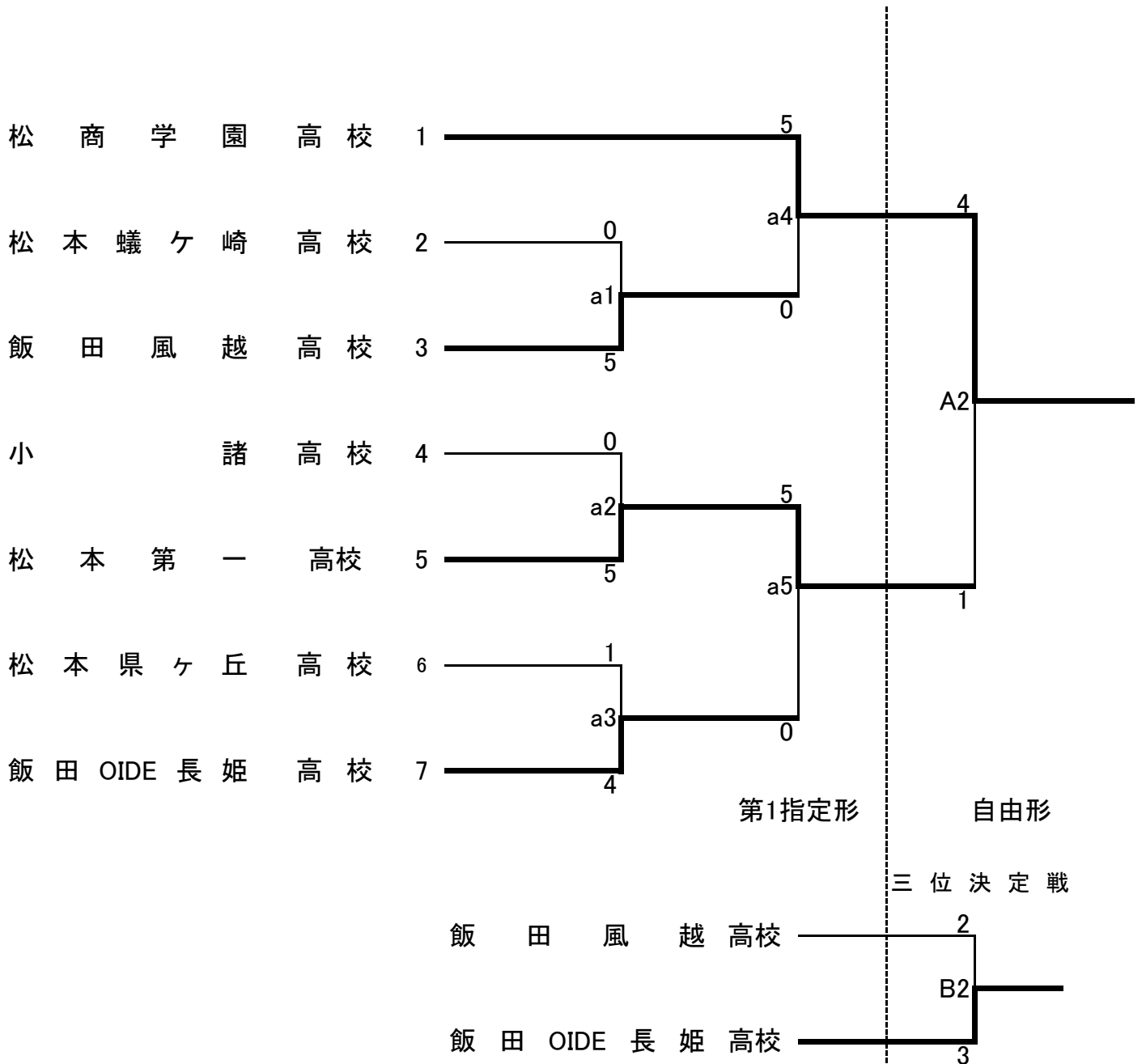

女子団体形

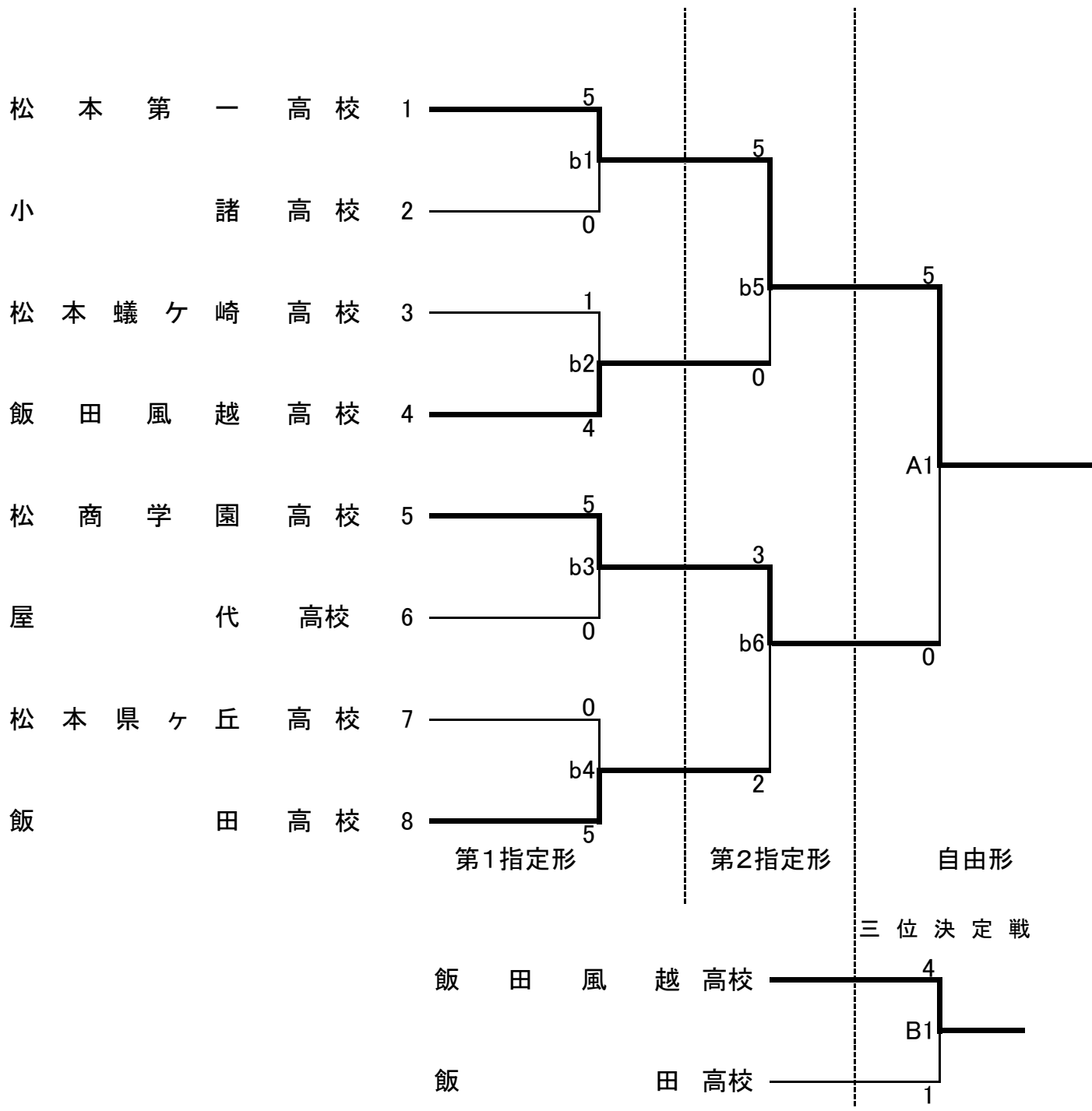

男子個人形

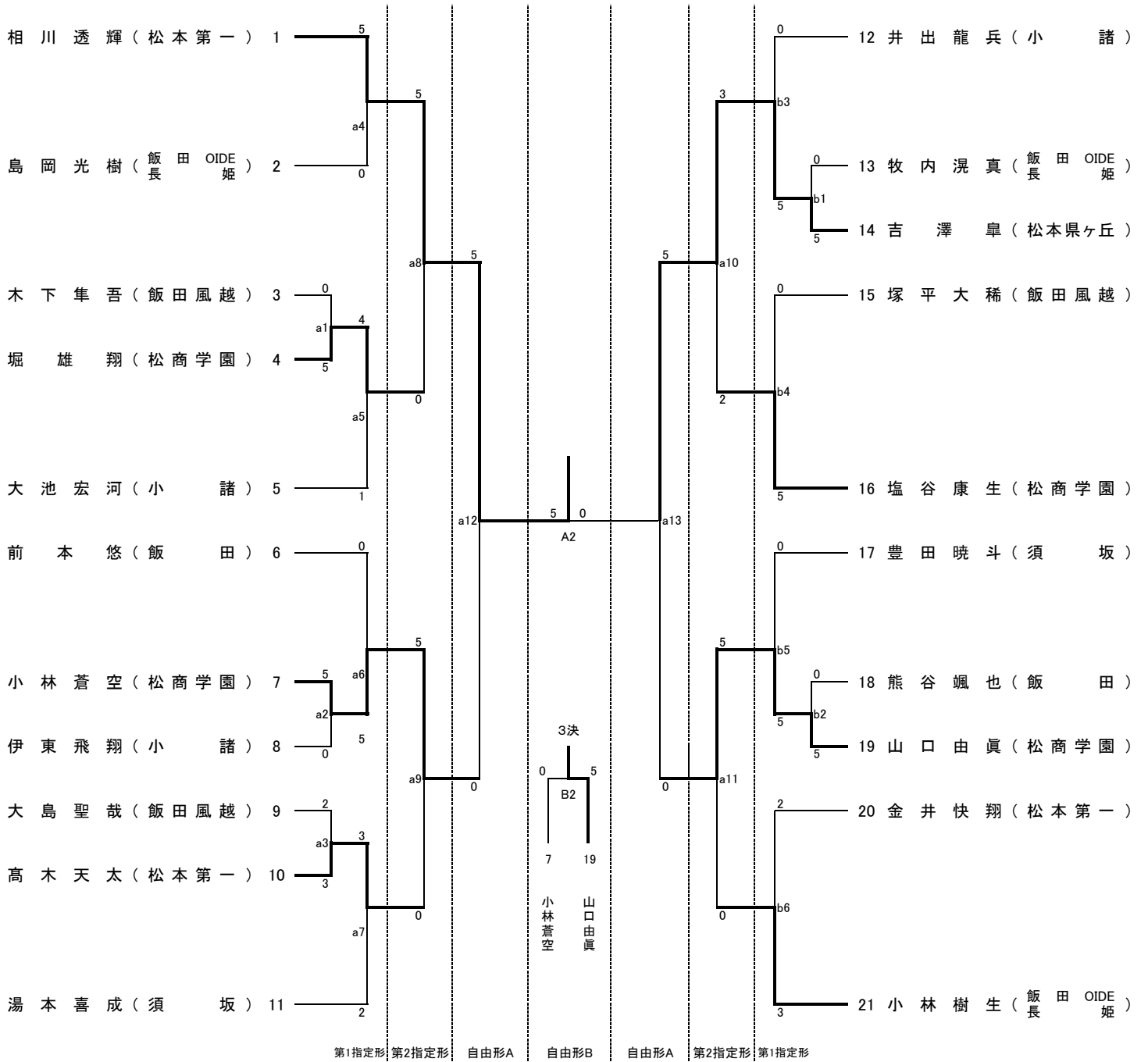

女子個人形

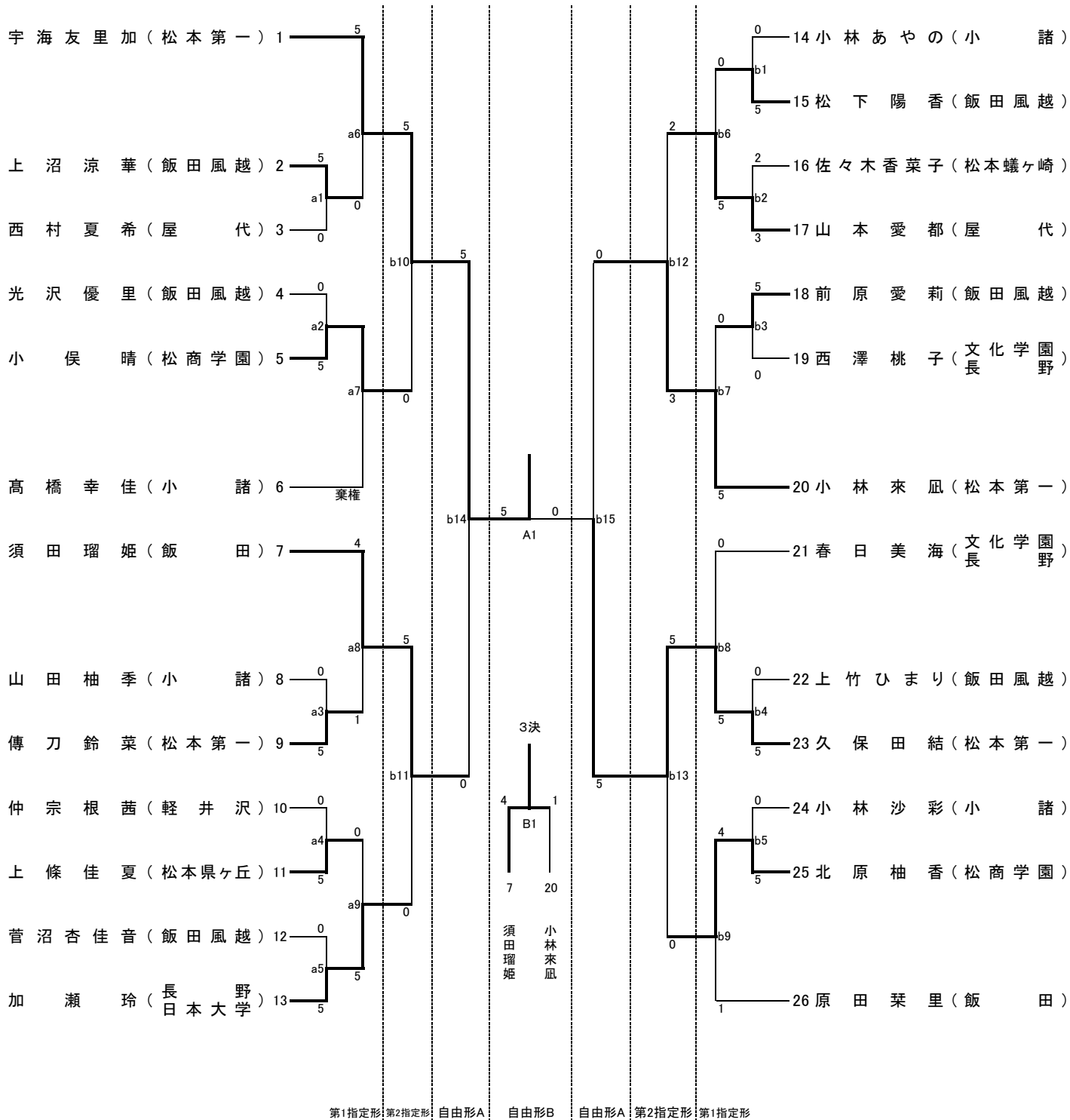

男子個人組手(-55kg)

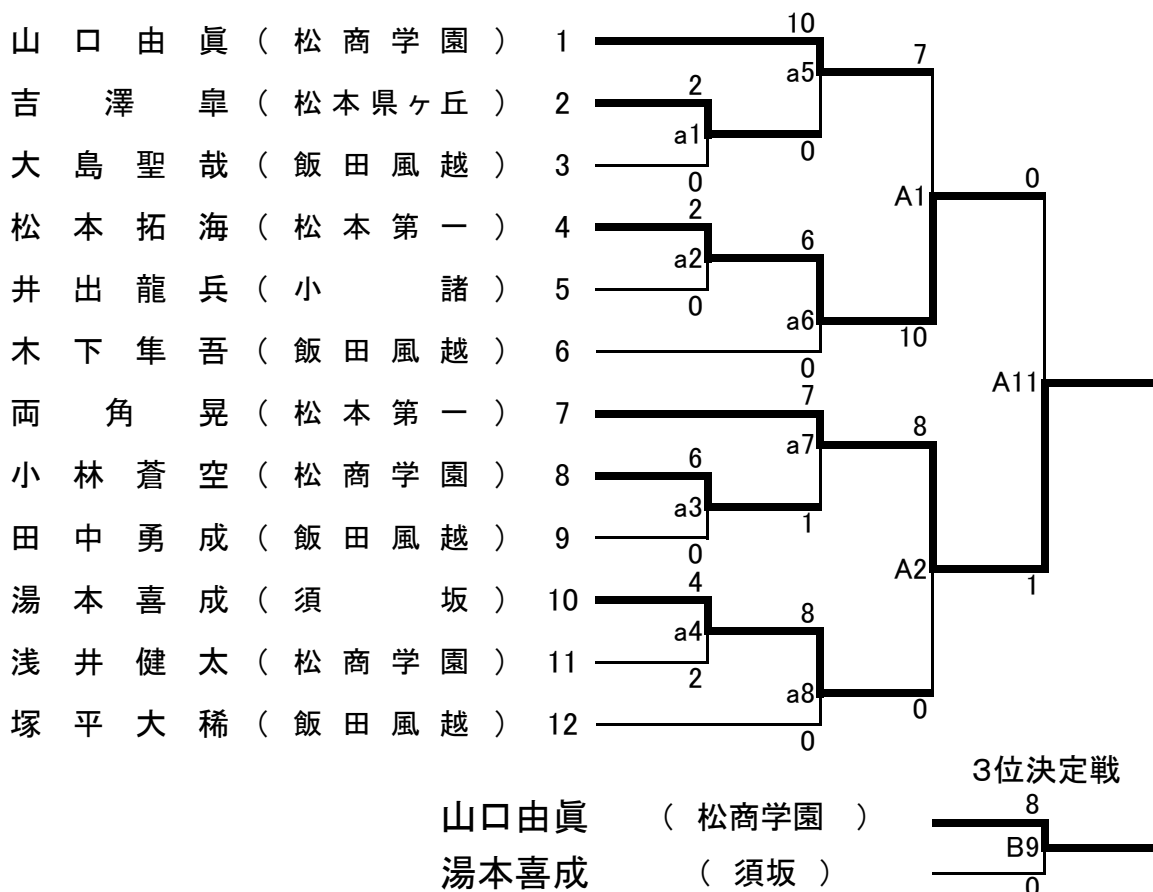

男子個人組手(-61kg)

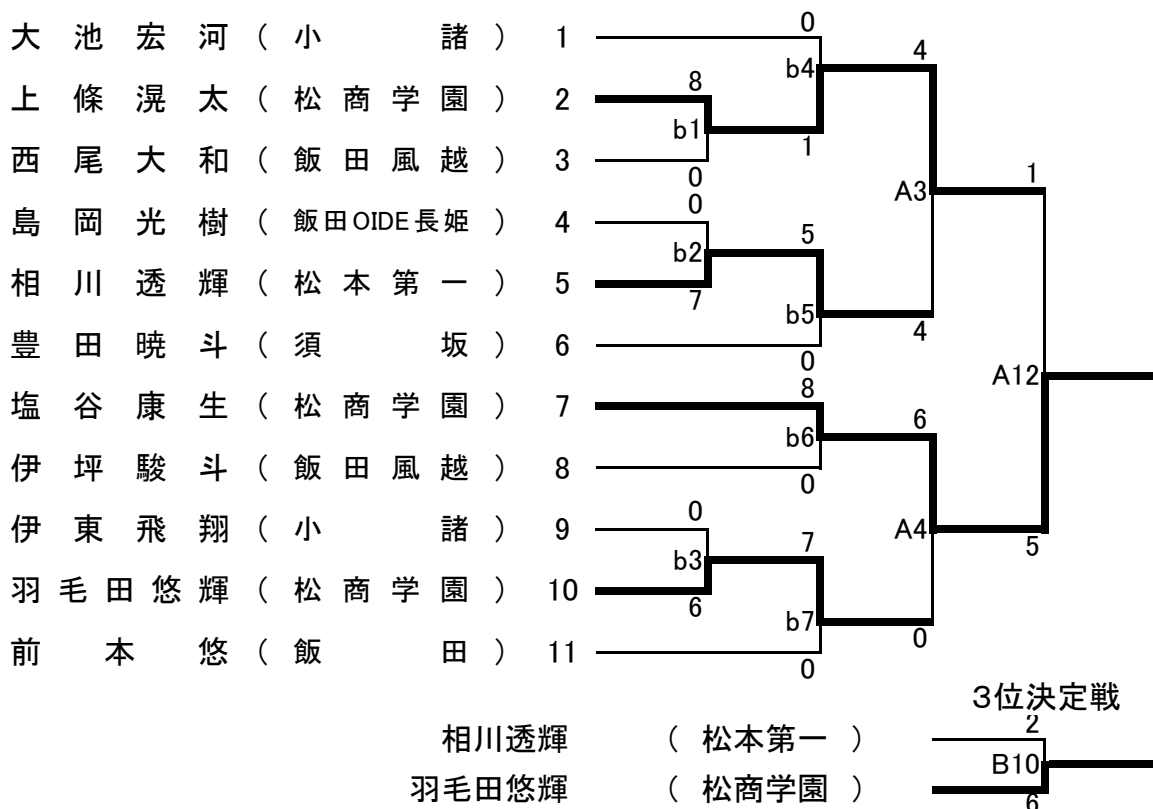

男子個人組手(-68kg)

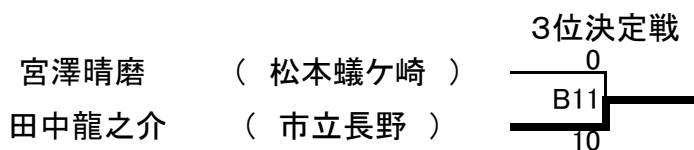
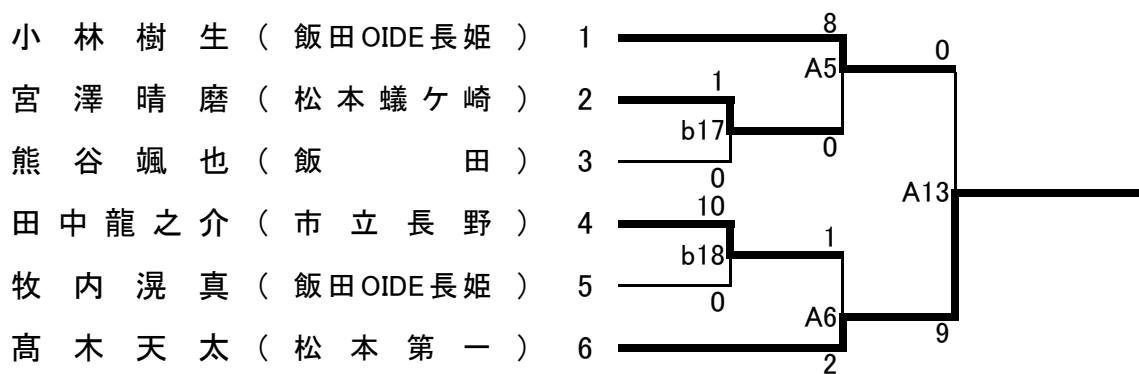

男子個人組手(-76kg)

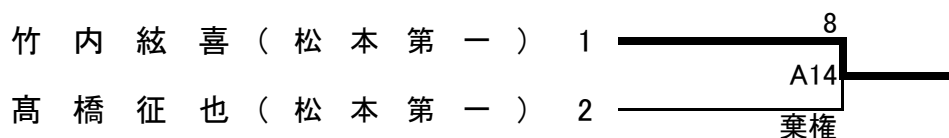

男子個人組手(+76kg)

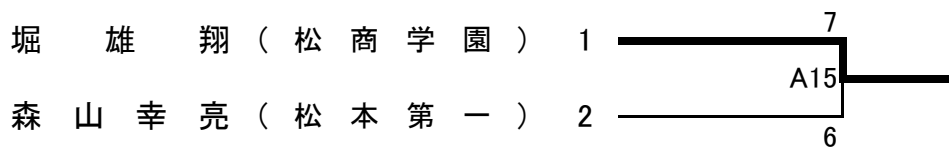

北信越大会出場決定戦

	(-55kg3位) 山口由真	(-61kg3位) 羽毛田悠輝	(-68kg3位) 田中龍之介	勝敗・順位
(-55kg3位) 山口由真 (松商学園)		4-1	7-1	2勝0敗 1位
(-61kg3位) 羽毛田悠輝 (松商学園)			6-4	1勝1敗 2位
(-68kg3位) 田中龍之介 (市立長野)				0勝2敗 3位

女子個人組手(-48kg)

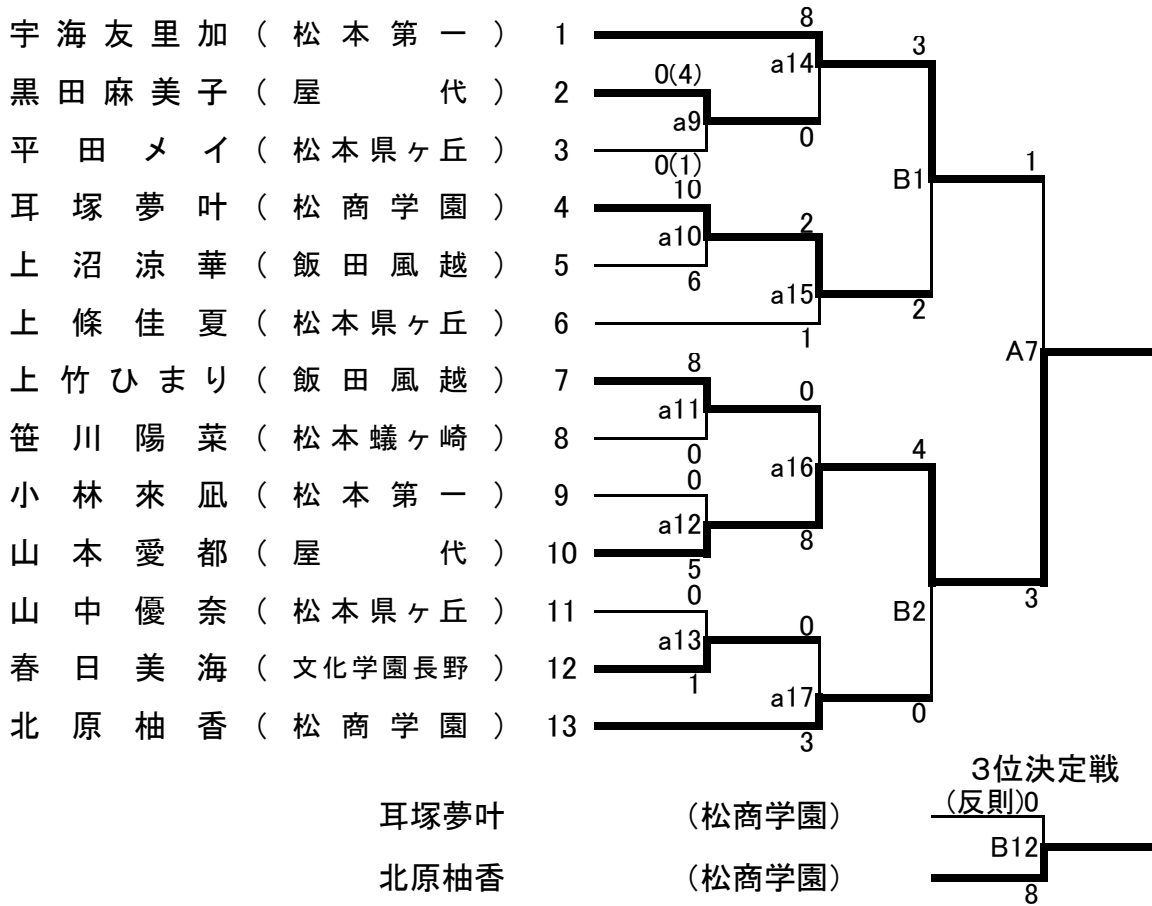

女子個人組手(-53kg)

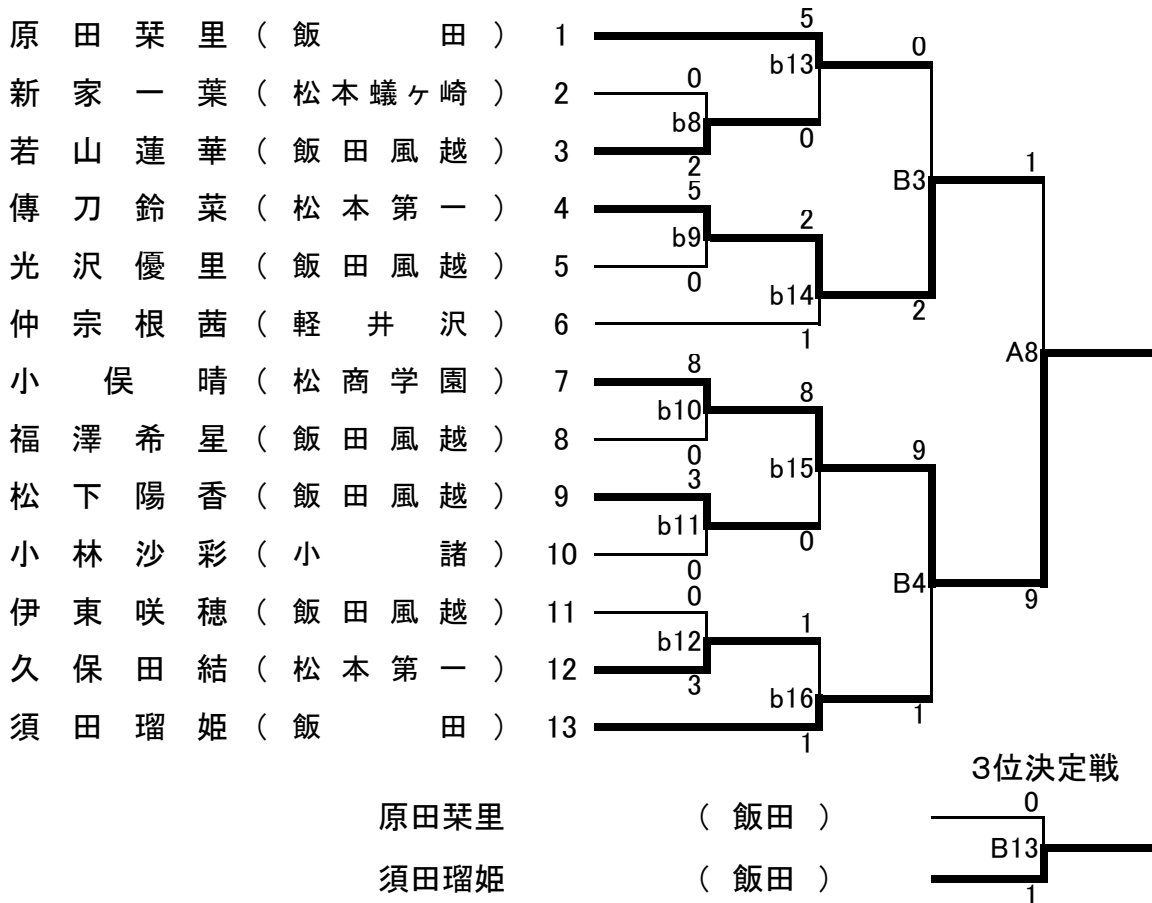

女子個人組手(-59kg)

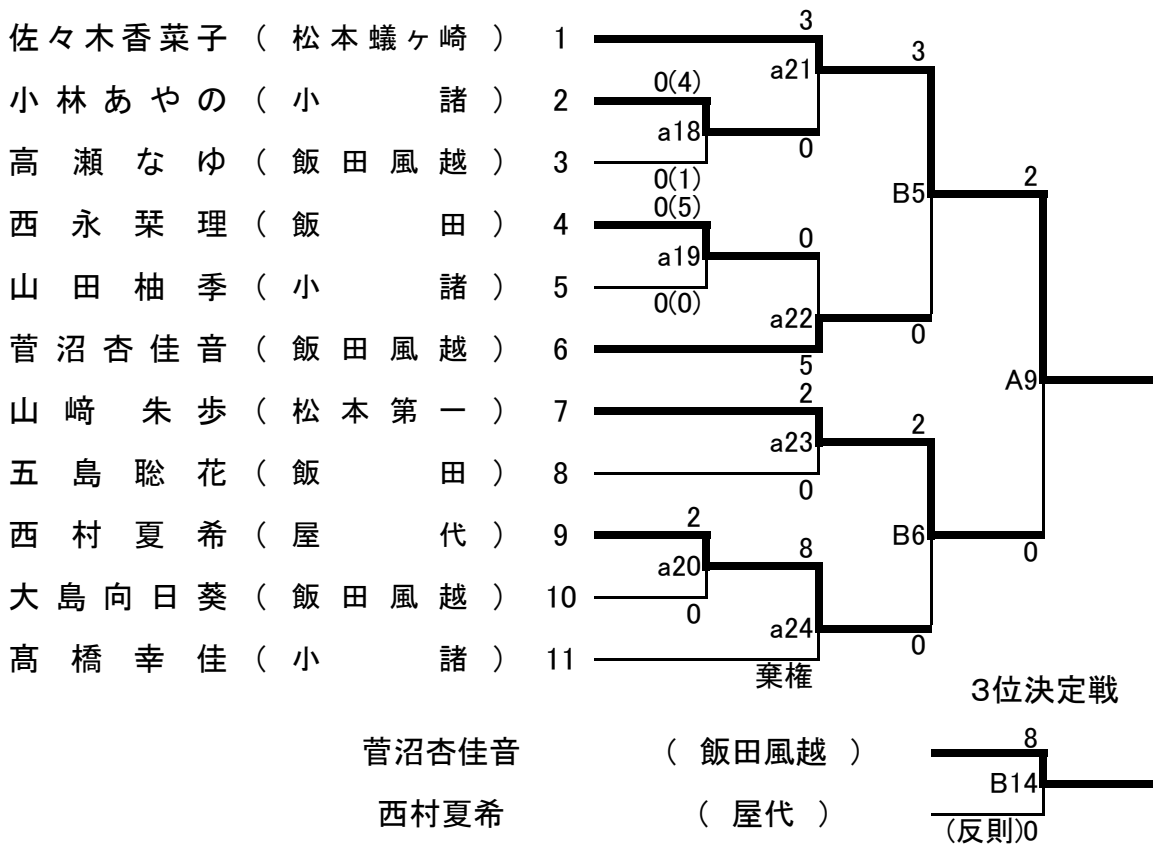

女子個人組手(+59kg)

