

大会日程・進行表

※進行表は予定時刻です。多少早まる場合もありますので、注意してください。

11月23日（金・祝）

7:45	体育館開館			
8:00	競技役員・補助員集合			
13:00	公式練習			
13:00~15:00	計量			
16:00~16:30	開会式	1) 役員・審判・選手入場	2) 開会宣言	3) 優勝杯返還
		4) 大会委員長挨拶	5) 祝辞	6) 審判長諸注意
		7) 選手宣誓	8) 退場	
17:45	体育館閉館			

11月24日（土） 1日目

7:45	体育館開館
8:00	競技役員・補助員集合
8:15~8:45	再計量
8:30~8:45	審判員打ち合わせ
8:50	競技開始

種目	招集	競技	Aコート	Bコート	Cコート
1) 女子 個人形 1~3回戦	8:45	8:50 ~ 9:35	6試合	7試合	7試合
2) 男子 個人形 1~4回戦・第5代表1回戦	9:30	9:40 ~ 10:40	7試合	8試合	8試合
3) 女子 団体形 1~2回戦	10:35	10:45 ~ 11:10	4試合	3試合	3試合
4) 男子 団体形 1~3回戦・第5代表1回戦	11:05	11:25 ~ 11:55	5試合	5試合	5試合
昼 休 み					
5) 女子 個人組手 -53kg・-59kg 1~3回戦 +59kg 1~2回戦	12:15	12:25 ~ 14:05	10試合	9試合	5試合
6) 男子 個人組手 -61kg 1~3回戦 -68kg・+68kg 1~2回戦			8試合	8試合	10試合
7) 女子 団体組手 1~2回戦	14:00	14:10 ~ 15:30	4試合	3試合	4試合
8) 男子 団体組手 1~3回戦・第5代表1回戦	15:25	15:35 ~ 17:45	5試合	6試合	5試合

18:15 体育館閉館

11月25日（日） 2日目

7:45	体育館開館
8:00	競技役員・補助員集合
8:20	審判員打ち合わせ
8:40	競技開始

種目	招集	競技	Aコート	Bコート	Cコート
1) 女子個人形 準決勝・決勝	8:35	8:40~9:10	2試合	1試合	
2) 男子個人形 準決勝・決勝・第5代表決定戦	9:15	9:20~9:50	2試合	第5代表	
3) 女子団体形 準決勝・決勝	9:50	10:00~10:25	2試合	1試合	
4) 男子団体形 準決勝・決勝・第5代表決定戦	10:25	10:30~10:55	2試合	1試合	第5代表
5) 男・女 個人組手（全階級）準決勝	11:05	11:10~11:30	5試合	4試合	
6) 男・女 団体組手 準決勝・第5代表決定戦	11:40	11:45~12:25	2試合	2試合	第5代表
7) 男・女 個人組手 決勝	13:30	12:35~13:00	3試合	3試合	
8) 男・女 団体組手 決勝	13:05	13:10~13:30	1試合	1試合	

13:45~14:15	閉会式	1) 役員・審判・選手入場	2) 成績発表・表彰	3) 挨拶
		4) 講評	5) 閉会宣言	6) 役員・審判・選手退場

15:00厳守 体育館閉館

男子団体組手

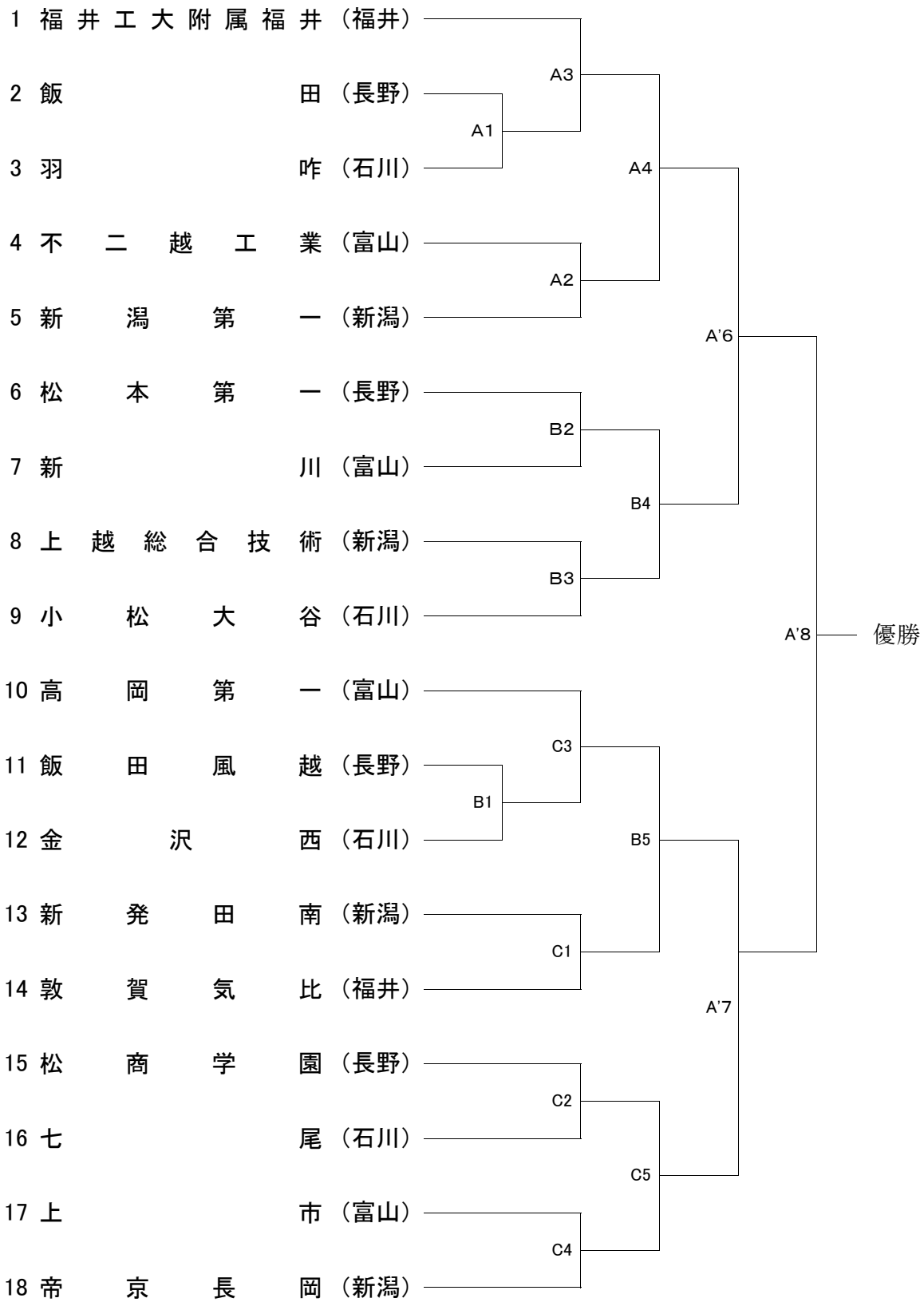

男子団体形

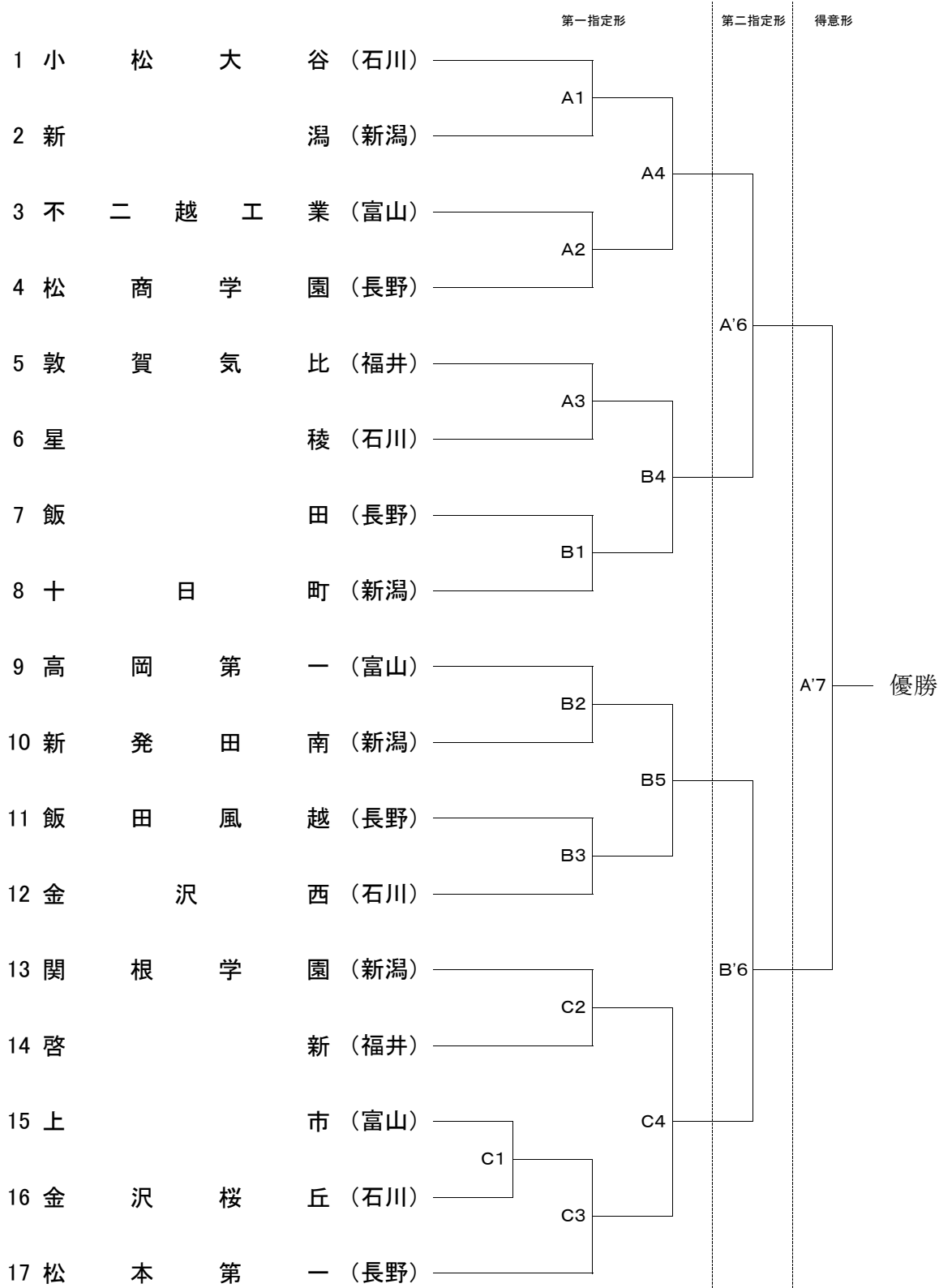

男子個人形

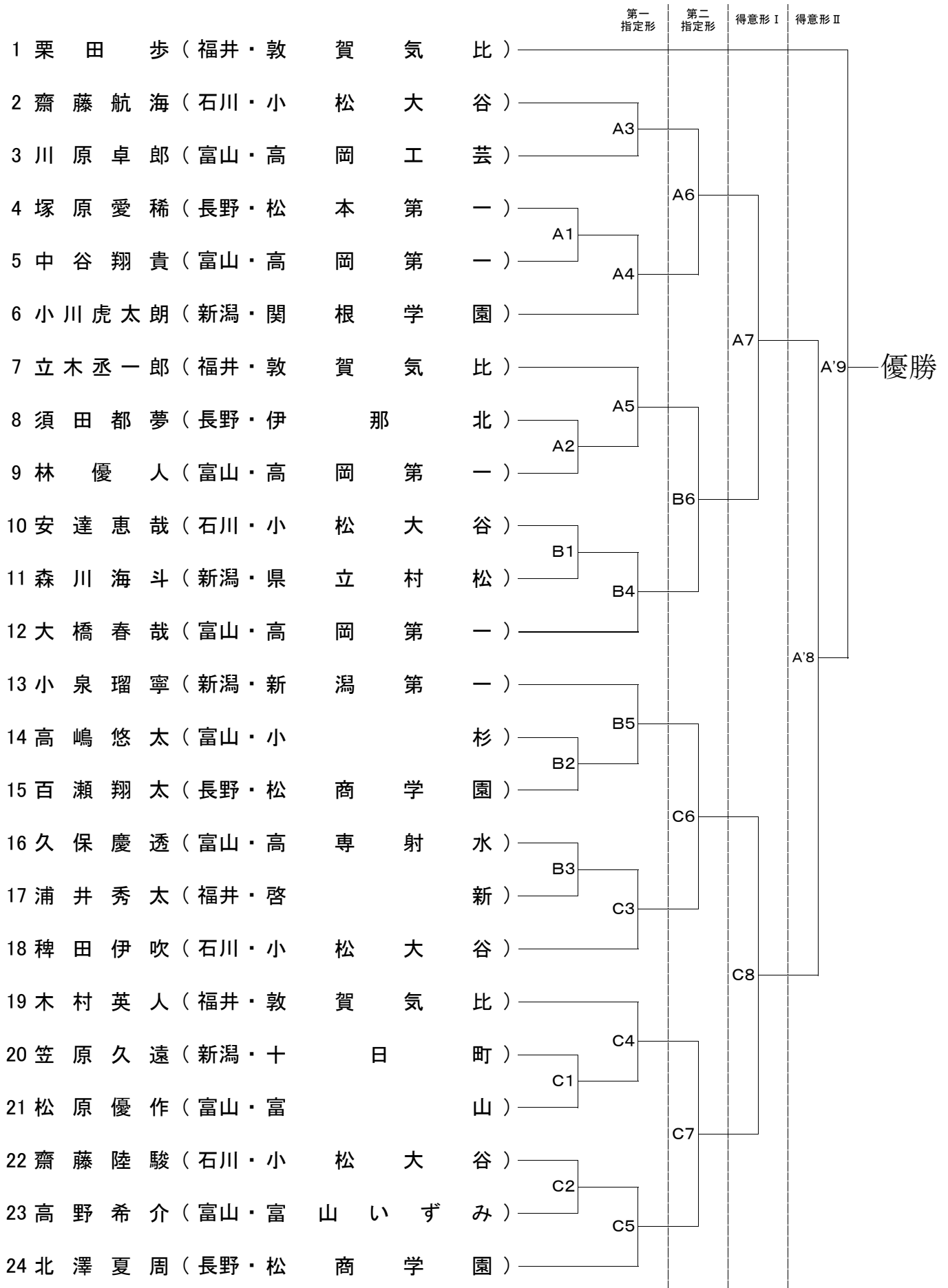

男子個人組手 -61kg



男子個人組手 -68kg

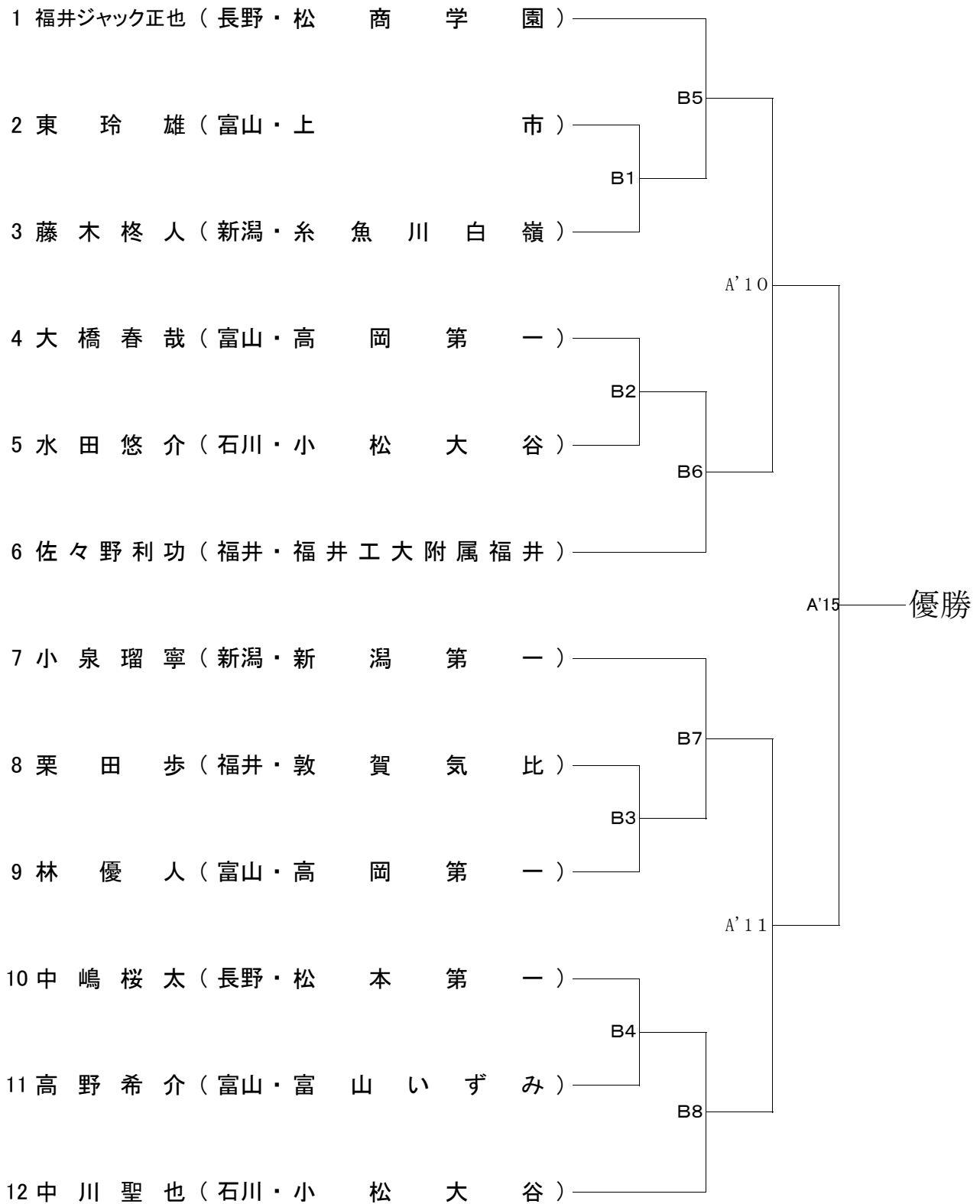

男子個人組手 +68kg

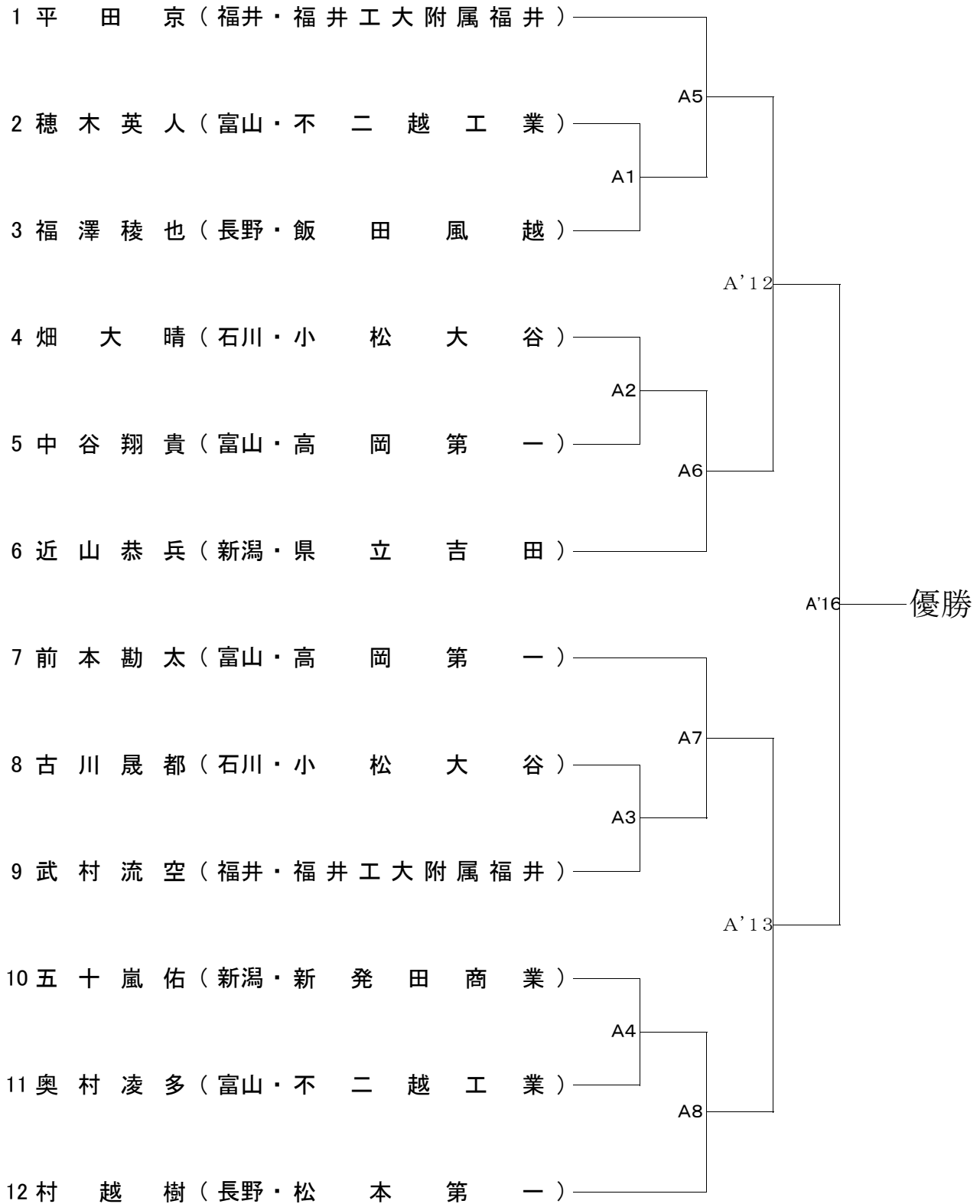

女子団体組手

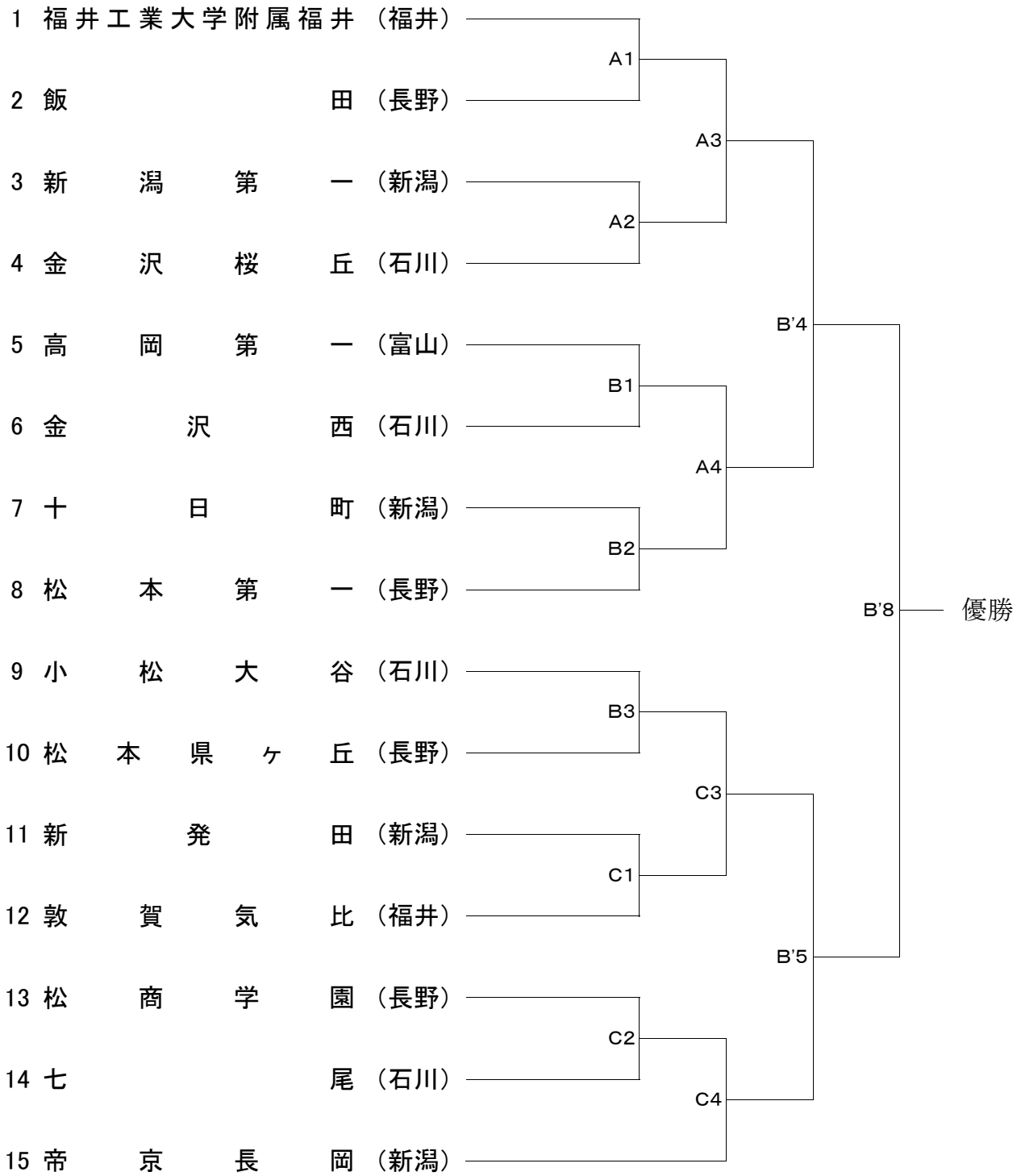

女子団体形

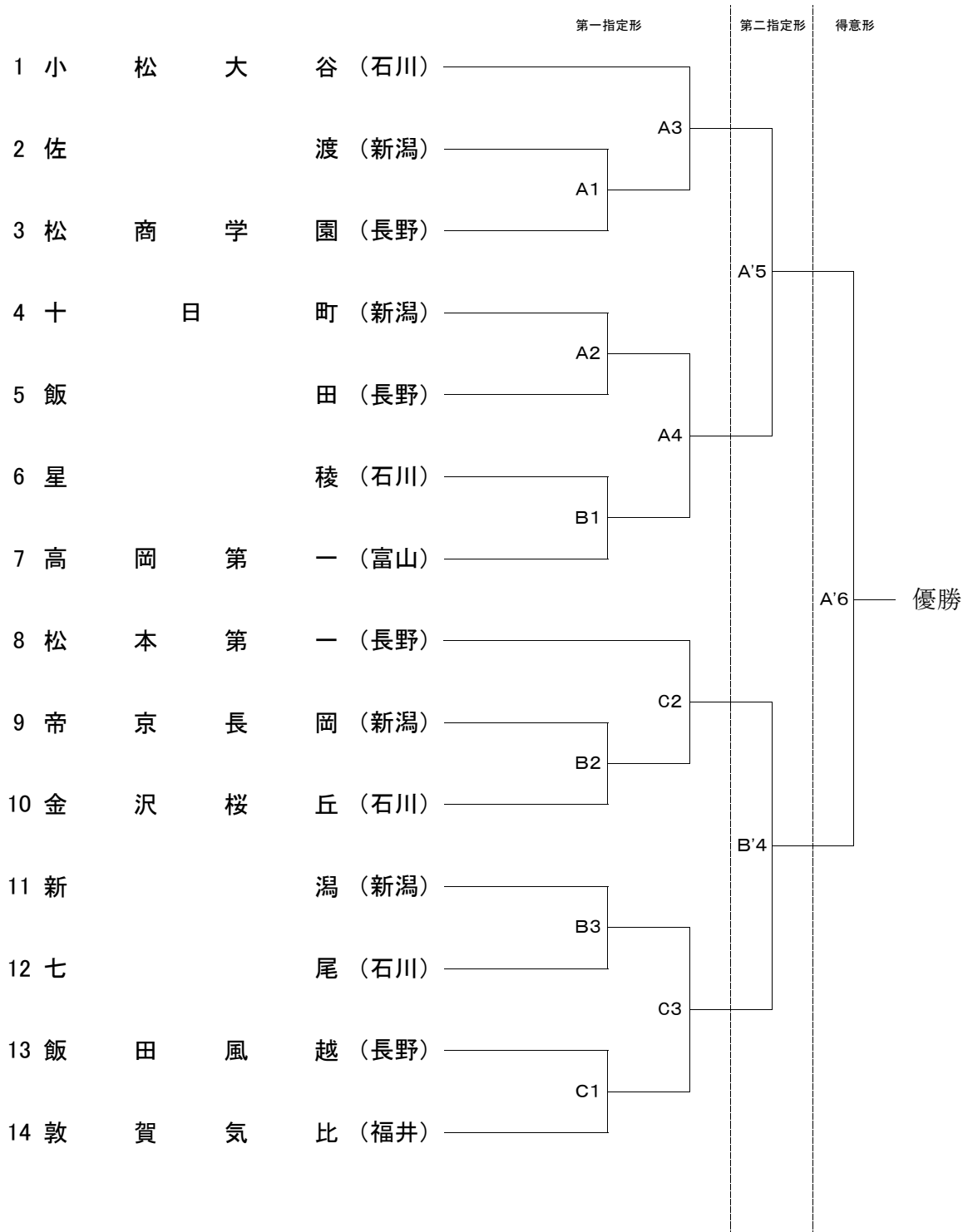

女子個人形

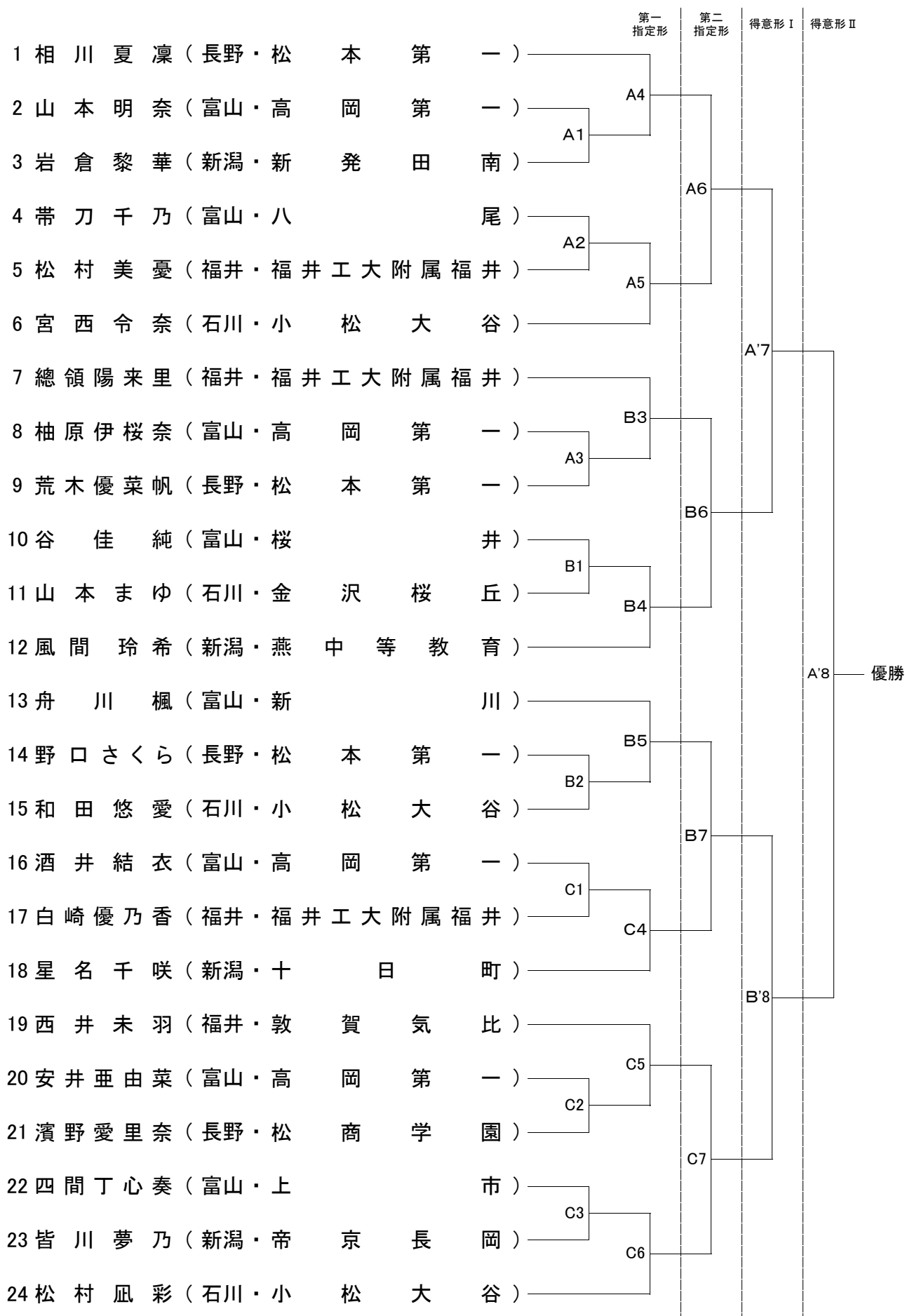

女子個人組手 -53kg



女子個人組手 -59kg

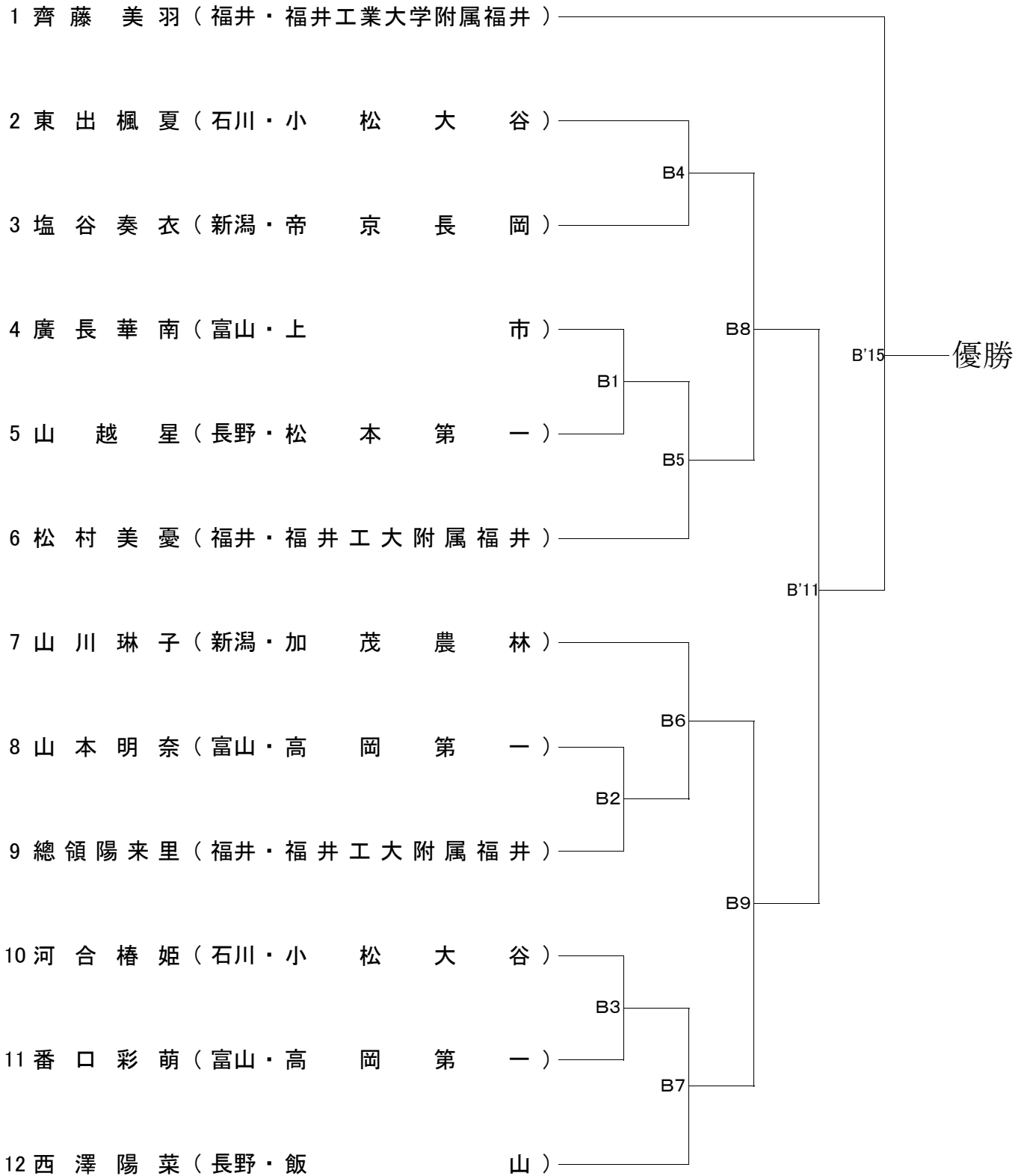

女子個人組手 +59kg

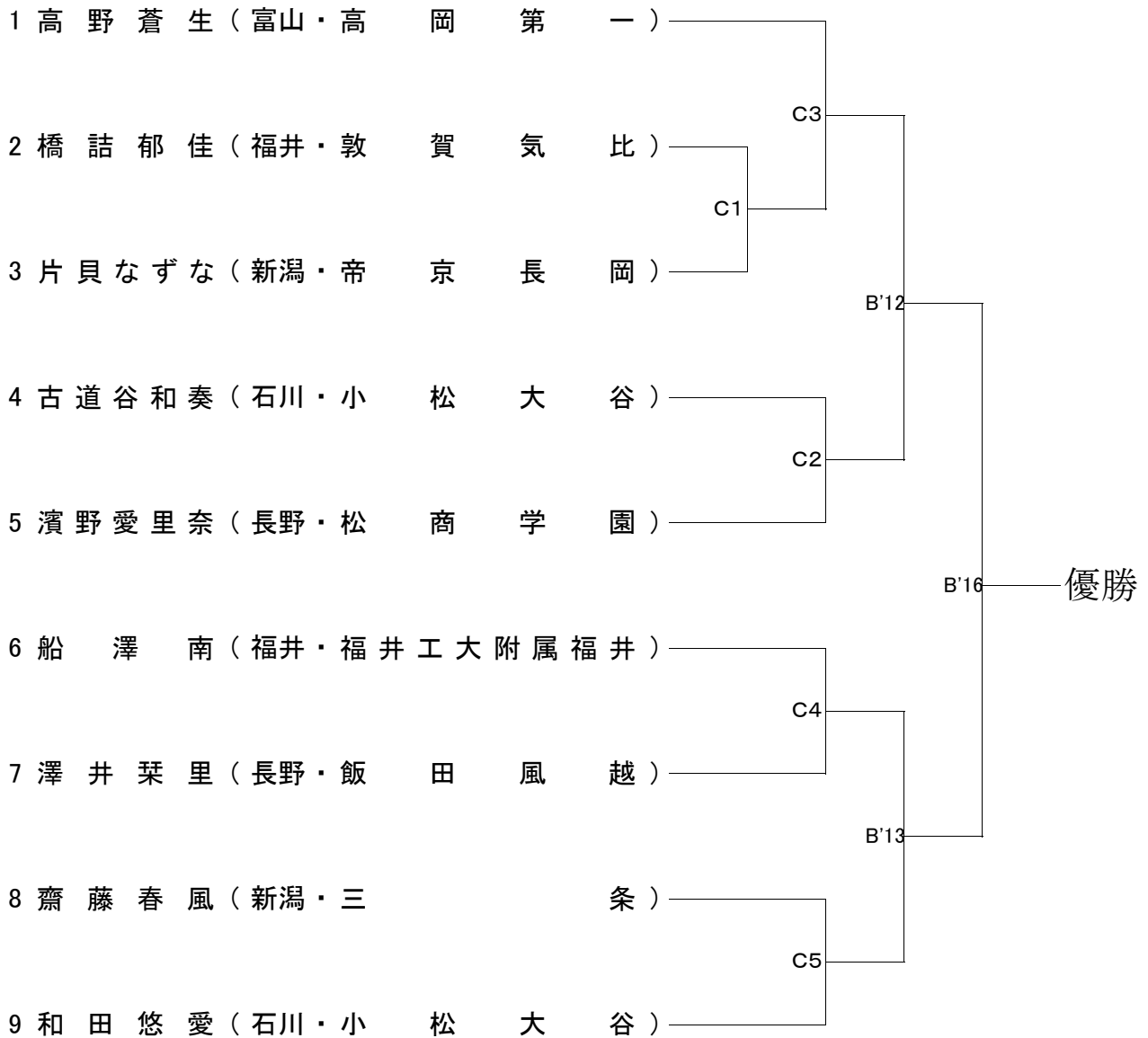

全国選抜 第5代表決定戦

男子個人形

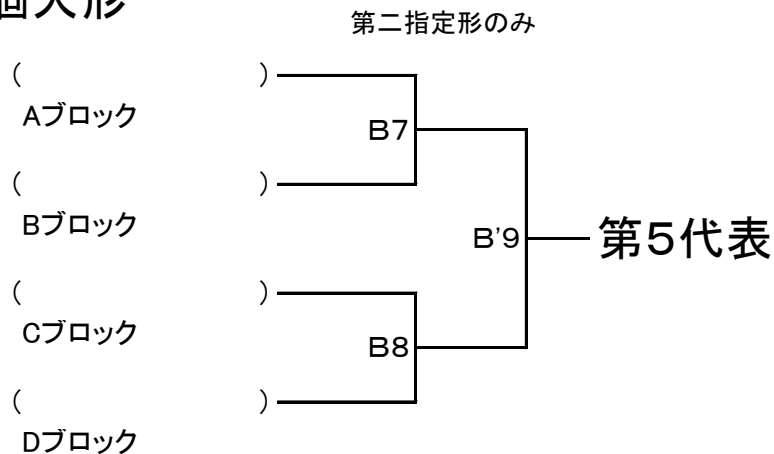

男子団体形

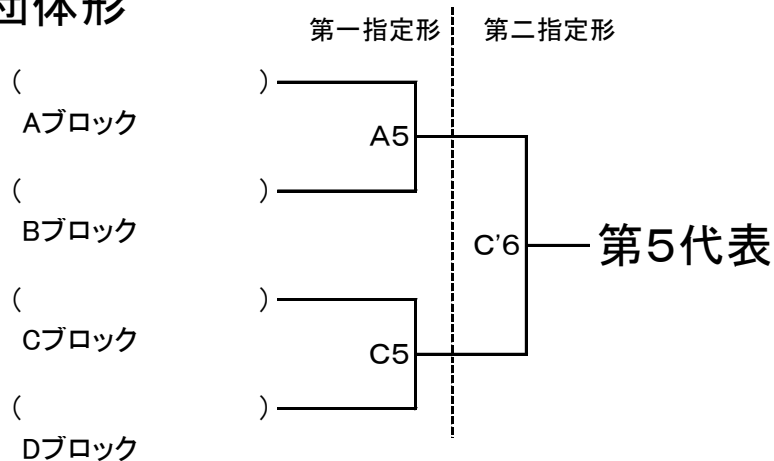

男子団体組手

